

ANIMO

OptiBean NG



gebruiksaanwijzing **betjeningsvejledning**
user manual **bruksanvisning**
betriebsanleitung **användarmanual**
mode d'emploi **käyttöohjekirja**

Copyright

© 2015 Animo®

Ingen dele af dette dokument må reproduceres og/eller offentliggøres i tryk, mikrofilm, elektronisk medie eller anden form uden producentens forudgående tilladelse. Dette gælder også de tilhørende diagrammer og/eller skemaer.

Animo forbeholder sig retten til på et hvilket som helst tidspunkt at ændre komponenter uden forudgående og omgående meddelelse til forbrugeren. Ligeledes kan indholdet i denne vejledning ændres uden forudgående meddelelse herom. Denne vejledning er gyldig for udstyrets standardmodel. Af denne grund kan Animo ikke drages til ansvar for eventuelle skader, der opstår som resultat af specifikationer, som afviger fra standardmodellen for det udstyr, som du har fået leveret.

Denne vejledning er udarbejdet med størst mulig omhyggelighed, men fabrikanten kan ikke holdes ansvarlig for eventuelle fejltagelser i dokumentet eller deres konsekvenser.

Denne vejledning er oprindeligt udarbejdet på engelsk. Alle andre sprog i dette dokument er oversættelser fra den engelske tekst.

INDHOLDSFORTEGNELSE

	Copyright	179
1	Sikkerhed	181
	1.1 Vigtige oplysninger	181
	1.2 Advarselsskilte	181
	1.3 Anvendelsesområde	182
	1.4 Ændringer	183
	1.5 Sikkerhedsanordninger	183
	1.6 Sikkerhedsforanstaltninger	185
	1.7 Brugere	186
	1.8 Direktiver	187
	1.9 Garanti	187
	1.10 Bortskaffelse	187
	1.11 Yderligere hjælp og information	187
2	Beskrivelse	188
	2.1 Oversigt	188
	2.2 Funktionsprincip	191
	2.3 Specifikationer	193
	2.4 Display	195
	2.5 Konfigurationsmenu	196
	2.6 Energisparemåde	199
3	Transport og installation	201
	3.1 Transport	201
	3.2 Installation	201
4	Drift	206
	4.1 Oversigt over betjeningspanel	206
	4.2 Oversigt over betjeningspanel (indvendigt)	207
	4.3 Døråbning	207
	4.4 Tænd og sluk	208
	4.5 Start dispensering af kopper	208
	4.6 Start dispensering af kander (valgfri)	208
	4.7 Stop dosering af kopper eller kander	209
	4.8 Påfyldning af bønnekanister	209
	4.9 Opfyldning af kanister med instantprodukter	209
	4.10 Brug af møntfunktionen (valgfri)	210
	4.11 Brug af byttepengefunktionen (valgfri)	210
5	Vedligeholdelse	211
	5.1 Regørings- og desinfektionsmidler	211
	5.2 Rengøring	211
6	Problemløsning	219
	6.1 Fejlmeddelelser	219
	6.2 Meddelelser på display	221
	6.3 Fejlfunktioner	221

1 Sikkerhed

1.1 Vigtige oplysninger

Denne betjeningsvejledning er beregnet til at hjælpe dig med at betjene denne maskine sikkert og effektivt. Den indeholder oplysninger om installation, betjening og vedligeholdelse af udstyret. Du skal læse betjeningsvejledningen og have sat dig ind i dens indhold før udstyret tages i brug.

Det er dit ansvar at betjening maskinens i overensstemmelse med alle sikkerhedsinstruktioner og procedurer, som er indeholdt i denne vejledning, og alle andre sikkerhedsprocedurer, som findes på din arbejdsplads. Det påligger brugeren at sørge for, at maskinen installeres, konfigureres, kommissioneres, betjenes, serviceres og vedligeholdes korrekt, og at sådanne handlinger kun udføres af personer, som har gennemført den nødvendige oplæring til disse opgaver. Det påhviler desuden brugeren at sikre, at maskinen kun bruges i fuld overensstemmelse med lovgivningen - og bestemmelser med samme virkning som love - i jurisdiktionen for det område, hvor maskinen er installeret.



ADVARSEL

Inden du bruger maskinen skal du have læst, sat dig ind i og kende alle sikkerhedsoplysningerne i dette kapitel. Vær særlig opmærksom på alle advarsler og forholdsregler, som findes i hele betjeningsvejledningen. Hvis du ikke følger betjeningsvejledningens advarsler og procedurer, kan det føre til alvorlige kvæstelser både for dig selv og for andre. Kvæstelserne kan også være dødelige.



ADVARSEL

Hvis du ikke forstår en sikkerhedsinstruktion eller procedure, må du ikke bruge maskinen. Kontrakt din overordnede, og sørg for at blive korrekt instrueret i brugen af maskinen. Brug af maskinen uden at overholde alle betjeningsvejledningens advarsler og procedurer, kan føre til alvorlige kvæstelser både for dig selv og for andre. Kvæstelserne kan også være dødelige.



ADVARSEL

Brug ikke maskinen før du har modtaget passende og tilstrækkelig træning i hvordan den bruges sikkert og effektivt. Hvis du usikker på, om du kan bruge maskinen sikkert og effektivt, må du ikke bruge den. Forsøg aldrig af fjerne, ændre, overspringe eller sætte maskinens sikkerhedsanordninger ud af brug. Det kan føre til dødsulykker eller andre alvorlige personkvæstelser, hvis sikkerhedsanordningerne manipuleres.



Bemærk

Det A-vejede lydtryksniveau for maskinen er under 70 dB.

1.2 Advarselsskilte

Der er sat sikkerhedsskilte op på maskinen for at give sikkerhedsinformation. Alle sikkerhedsskilte gentages, i reglen med en nærmere forklaring, senere i denne vejledning.

1.2.1 **Klassifikation af sikkerhedsskilte**

Sikkerhedsskiltene er de internationalt anerkendte typer og beskrives i det følgende.



ADVARSEL

Advarselsskilt der identificerer en fare.

1.2.2 **Advarsel, forsigtig og bemærk**



ADVARSEL

'Advarsel' identificerer en fare, der kan føre til personskade, inklusive død.



Forsigtighed tilrådes

'Forsigtig' identificerer en fare, der kan føre til beskadigelse af maskinen, beskadigelse af andet udstyr og/eller miljøforurening.



Bemærk

'Bemærk' bruges til at fremhæve supplerende information.

1.3 **Anvendelsesområde**

Maskinen er en montering til at lave kaffe med kaffebønner samt varme drikke. Enhver anden eller yderligere anvendelse betragtes som ikke i overensstemmelse med anvendelsesformålet. Producenten kan ikke holdes ansvarlig for skader, der skyldes anvendelse til andre formål end det ovenfor beskrevne eller forkert betjening.



ADVARSEL

Brug ikke produkter, som ikke lever op til gældende levnedsmiddelbestemmelser.



Bemærk

Maskinen må kun bruges kommercielt. Det er ikke et husholdningsapparat.

1.4 Ændringer



ADVARSEL

Forsøg ikke at udføre ændringer på maskinen uden forudgående tilladelse fra Animo. Uautoriserede ændringer på maskinen kan føre til alvorlige personkvæstelser. Kvæstelserne kan være dødelige.



ADVARSEL

Forsøg ikke at ændre, fjerne eller omgå sikkerhedsanordningerne.



ADVARSEL

Forsøg ikke at udføre ændringer, som ikke overholder lokale, regionale eller nationale bestemmelser.



ADVARSEL

Sørg for, at hovedafbryderen og betjeningsknappen er let tilgængelige.

Animo er altid villig til at drøfte muligheden for at forbedre værdien for deres maskiner igennem ændringer. Se 1.11.

1.5 Sikkerhedsanordninger

1.5.1 Dørkontakt

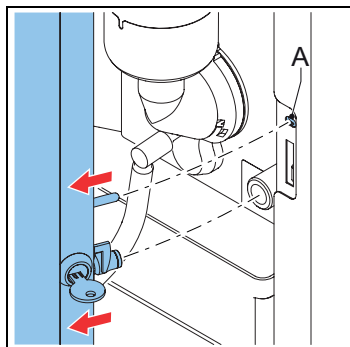

En dørkontakt (A) slukker automatisk maskinen, når døren åbnes.

1.5.2 Temperatursikring

Temperatursikringen slukker for varmeelementet, hvis temperaturen er for høj.

1.5.3 Tænd/sluk-kontakt

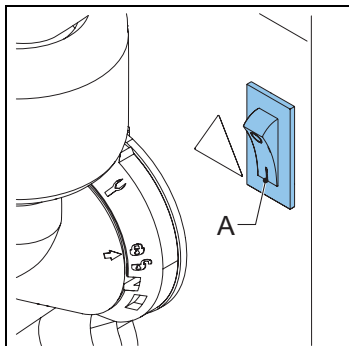

Tænd/sluk-kontakten (A) tænder og slukker for maskinen. Maskinen kan stadig være spændingsførende efter der er slukket for den. Træk stikket ud af maskinen for at sikre, at spændingen er fuldstændig afbrudt.



ADVARSEL

Tænd/sluk-kontakten afbryder ikke alle indvendige komponenter. Afbryd altid maskinens strømforsyning før den åbnes.

1.5.4 Slettetast

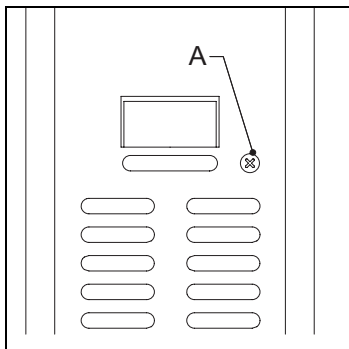

Slettetasten (A) sletter eller afbryder den valgte opskrift.

1.5.5 Display

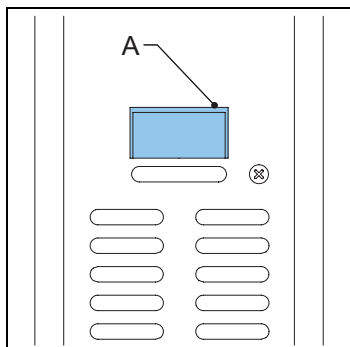

Displayet viser tekniske fejl ved hjælp af fejlkoder. Displayet viser også andre meddelelser til brugeren eller advarsler.

1.6 Sikkerhedsforanstaltninger

1.6.1 Generelle sikkerhedsforanstaltninger

- Sørg for, at omgivelserne omkring maskinen er tørre, rene og tilstrækkeligt oplyste.
- Hold afstand til dele i bevægelse.
- Brug kun reservedele fra Animo.
- Brug kun produkter, som anbefales af Animo.

1.6.2 Installation

- Overhold lokale forskrifter og brug kun godkendte materialer og komponenter.
- Placér ikke maskinen i et område med temperaturer på under 0 °C.
- Placér ikke maskinen i et område, hvor der bruges vandstråler.
- Placér maskinen i arbejdshøjde på en stabil og plan overflade.
- Tilslut maskinen til et stik med jordforbindelse.
- Kontrollér, at maskinen ikke lækker.
- Kontrollér, om specifikationerne på maskinens typeskilt er i overensstemmelse med de lokale forhold.

1.6.3 Når maskinen er i brug

- Kontrollér maskinen for skader inden den tages i brug.
- Vip ikke maskinen.
- Maskinen må ikke nedsænkes i vand eller spules.
- Brug ikke skarpe genstande til at betjene maskinen.
- Hold styrekomponenterne rene og fri for fedt.
- Sluk for maskinen og afbryd vandforsyningen, hvis maskinen tages ud af brug for en længere periode.

1.6.4 Vedligeholdelse og reparation

- Udfør regelmæssig vedligeholdelse af maskinen.
- Brug beskyttelseshandsker, når du udfører vedligeholdelse.

- Maskinen må ikke spules med vand.
- Forlad ikke maskinen under vedligeholdelsesarbejdet.
- Sørg for, at reparationer kun udføres af oplært og autoriseret personale.
- Afbryd maskinens strømforsyning når du udfører vedligeholdelse i forbindelse med fejlmeddelelser.

**ADVARSEL**

Maskinen gøres fuldstændig spændingsfri ved at trække stikket til maskinens strømforsyning ud.

1.6.5 Instruktioner for udskiftning af komponenter

- Hvis strømforsyningskablet er beskadiget:
 - Hvis der fulgte et separat strømkabel med leveringen udskiftes det med et nyt, så farer kan undgås. Brug kun reservedele fra Animo.
 - Hvis maskinen er leveret med fastmonteret strømforsyningskabel, skal det udskiftes af forhandleren, serviceteknikeren eller personer med tilsvarende kvalifikationer, så farer kan undgås.
- Brug altid det nye slangesæt, som leveres med maskinen. Gamle slangesæt eller andre slanger må ikke bruges.

**ADVARSEL**

Maskinen gøres fuldstændig spændingsfri ved at trække stikket til maskinens strømforsyning ud.

1.7 Brugere**1.7.1 Personalekvalifikationer**

- Maskinen er kun beregnet til at blive brugt af personer på over 8 år. Overhold de respektive nationale bestemmelser for sikkerhed og sundhed på arbejdspladsen.
- Maskinen må ikke betjenes af børn eller personer med nedsatte fysiske, sensoriske eller mentale evner eller mangel på erfaring og viden med mindre
 - de er under opsyn, eller
 - de er blevet instrueret i sikker brug af maskinen og forstår farerne, som er forbundet med brugen.
- Børn må ikke lege med maskinen.
- Rengøring og vedligeholdelse, som udføres af brugeren, må ikke udføres af børn, med mindre de er under opsyn.
- Maskinen må kun betjenes af personale, som har tilladelse hertil.
- Personalet må kun udføre det arbejde, som de oplært til at udføre. Dette gælder både for vedligeholdelse og normal betjening af maskinen.
- Al personale, som er beskæftiget med maskinen, skal have fri adgang til de tilhørende betjeningsvejledninger.
- Operatørerne skal være bekendt med alle situationer, som kan opstå, så de hurtigt og effektivt kan gribe ind i nødsituationer.

1.7.2 **Personale og levnedsmiddelhygiejne**

Maskinen tilbereder drikke beregnet til menneskeføde. Derfor skal tilberedningsområdet leve op til de strengest hygiejnestandarder.



Forsigtighed tilrådes

Som operatør skal du have modtaget oplæring i personlig og levnedsmiddelhygiejne fra din(e) arbejdsgiver(e). Hvis dette ikke er tilfælde, må du ikke bruge maskinen eller betræde tilberedningsområdet. Aftal træning med din overordnede eller en ansvarlig for træning. Hvis der arbejdes i tilberedningsområdet uden et solidt kendskab til hygiejne, kan det føre til forurenede drikke.

- Vask hænderne grundigt, før du betræder tilberedningsområdet.
- Fjern dit ur og andre løse smykker, før du betræder tilberedningsområdet.
- Sørg for, at maskinen rengøres jævnlige.

1.8 **Direktiver**

Denne maskine opfylder følgende EU-direktiver:



EMK-direktivet: 2004/108/EF
Lavspændingsdirektivet: 2006/95/EF
Maskindirektivet: 2006/42/EF



RoHS-direktivet: 2002/95/EF
AEEU-direktivet: 2002/96/EF



Direktiv om kontakt med medvarer: 1935/2004/EF

1.9 **Garanti**

Garantireglerne, der gælder for denne maskine, er en del af de generelle leveringsbetingelser

1.10 **Bortskaffelse**

Selve brugen og vedligeholdelsen af maskinen medfører ingen fare for miljøet. De fleste komponenter kan bortskaffes ad almindelige veje.



Bemærk

Sørg for, at lokale bestemmelser, instruktioner og forholdsregler angående sundhed, sikkerhed og miljø overholdes.

1.11 **Yderligere hjælp og information**

Animo bestræber sig på at yde support på højt niveau til brugere og operatører af firmaets produkter. Kontakt forhandleren for at få yderligere oplysninger om indstillinger, vedligeholdelse og reparationsarbejde, der ikke er beskrevet i dette dokument.

2 Beskrivelse

2.1 Oversigt

2.1.1 Set forfra

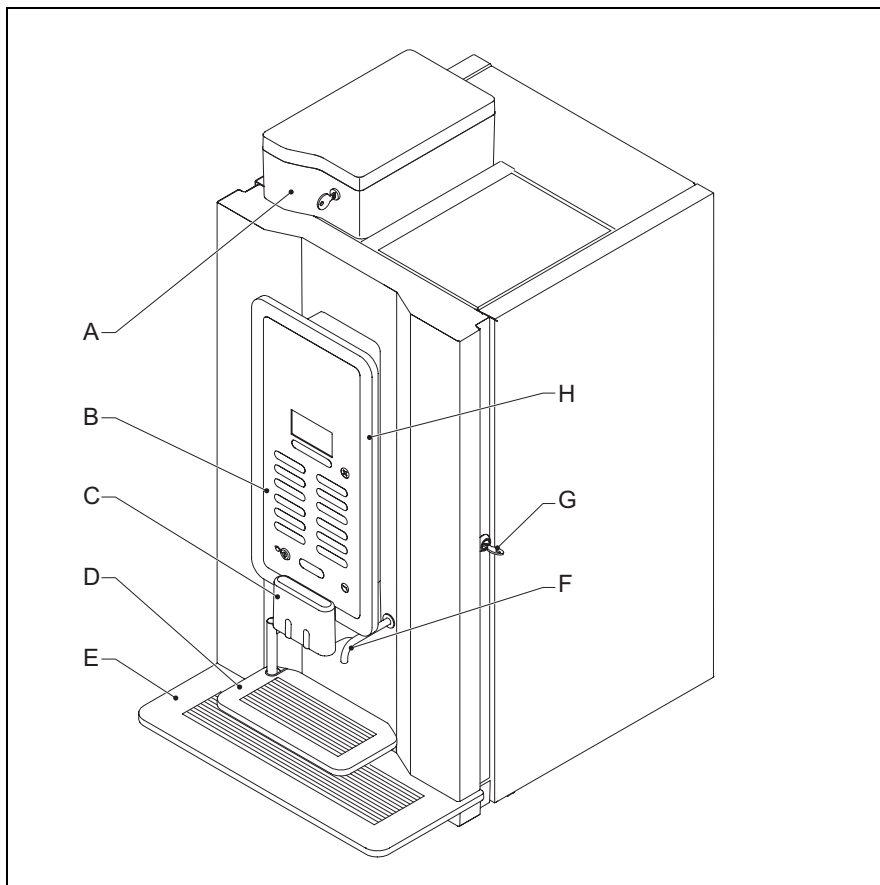

- A:** Bønnebeholder
- B:** Betjeningspanel
- C:** Udløb
- D:** Bakke
- E:** Dryppebakke
- F:** Vandudløb
- G:** Dørlås
- H:** OptiLight

2.1.2 Set bagfra

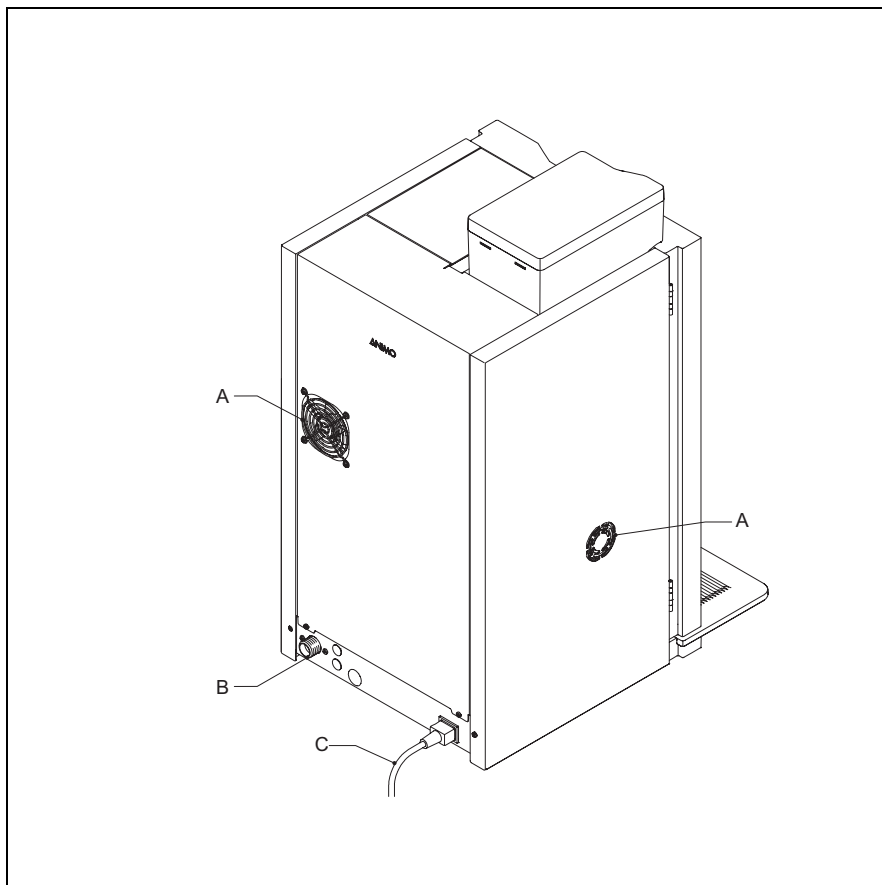

- A: Blæser
- B: Vandforsyning
- C: Strømkabel

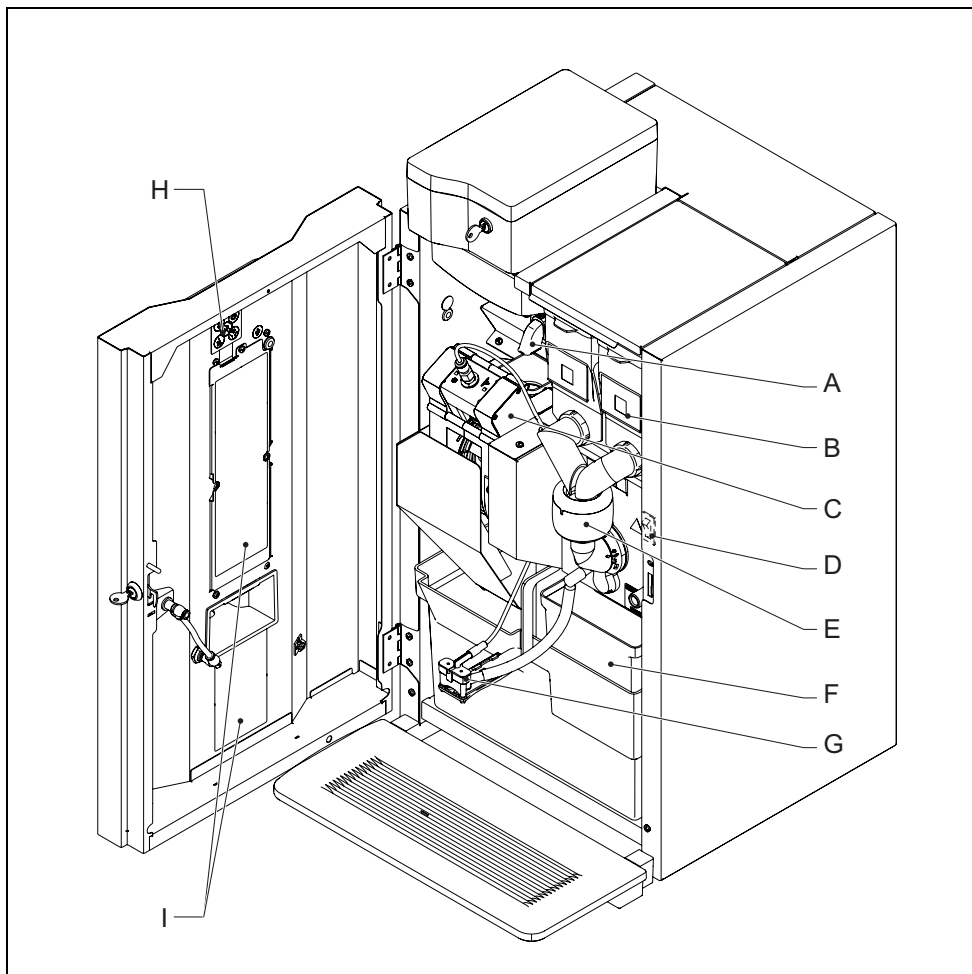
2.1.3 *Indvendig*

- A:** Kværn
- B:** Kanister
- C:** Brygger
- D:** Tænd/sluk-kontakt
- E:** Blander
- F:** Skraldespande
- G:** Udløb
- H:** Betjeningspanel
- I:** Etiketter med rengøringsinstruktioner

2.2 Funktionsprincip

2.2.1 Kanister

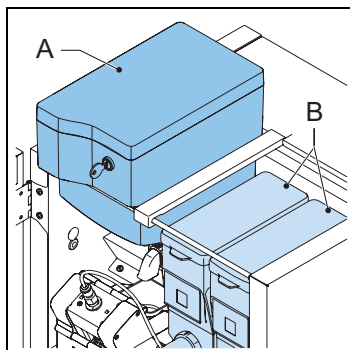

Kanisterne indeholder kaffebønner (A) og instantprodukter (B).

2.2.2 Kværn

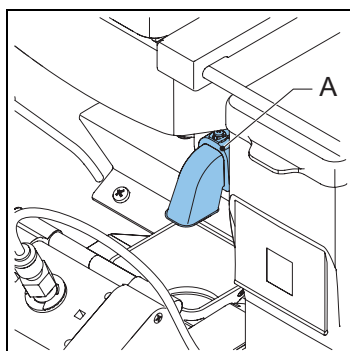

Kværnen (A) maler kaffebønnerne og overfører produktet til kaffebryggeren.

2.2.3 *Brygger*

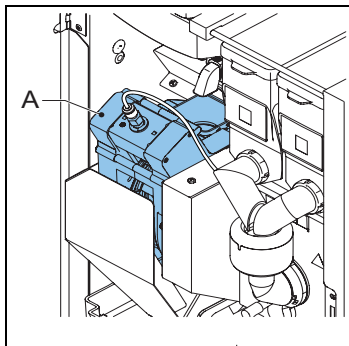

Bryggeren (A) modtager produktet fra kværnen. Produktet tilberedes efter tilsætningen af varmt vand under tryk. Bryggeren overfører produktet til udløbet og resten til skraldespanden.

2.2.4 *Blander*

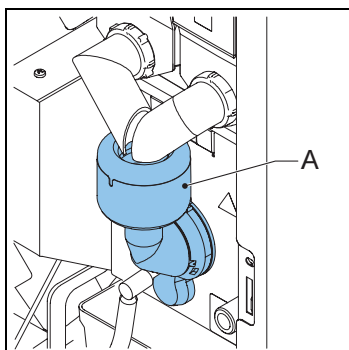

Blanderen (A) blander instantprodukterne med varmt vand og leder produktet frem til udløbet.

2.2.5 Udløb

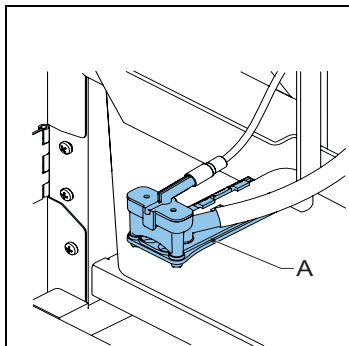

Udløbet (A) fylder produktet i koppen eller kanden.

2.3 Specifikationer

2.3.1 Standardmaskine

Punkt	Specifikation
Maskinens mål	402 x 564 x 790 mm
Vægt: tom/fuld	36/40 kg
Tryk	2-10 bar
Vandtemperatur	90 °C
Vandets hårdhedsgrad	> 5 °dH
Vandets surhedsgrad	6,5 < pH < 8,5
Kedlens rumfang	1,1 l
Kedlens opvarmningstid	3 min
Kedeltemperatur	90 °C
Lydtryksniveau	< 70 dB(A)

2.3.2 Elektrisk system

Punkt	Specifikation
Spænding	1N-230 V
Frekvens	50-60 Hz
Effekt	2100 W
Varmeelementets effekt	1800 W
Sikring	10 A

2.3.3 Effektforbrug (iht. standarden EVA - EMP)

Punkt	Specifikation
Ved driftstemperatur (HU)	107 Wh
I drift uden dispensering (IM)	28,4 Wh/liter
Energisparemåde (ESM)	6,6 Wh
Opvarmning fra standby (HU-ESM)	81,5 Wh

2.3.4 Kapacitet - kaffe

Punkt	Specifikation
Timekapacitet for kop på 120 ml	90 kopper
Tilberedelsestid for kop på 120 ml	40 sek.
Tilberedelsestid for kande på 8 kopper à 120 ml	4 min

2.3.5 Kapacitet - Cacao

Punkt	Specifikation
Timekapacitet for kop på 120 ml	150 kopper
Tilberedelsestid for kop på 120 ml	14 sek.

2.3.6 Kapacitete - Varmt vand

Punkt	Specifikation
Timekapacitet for kop på 120 ml	150 kopper
Tilberedelsestid for kop på 120 ml	14 sek.

2.3.7 Kapacitet - Varmt vand

Punkt	Specifikation
Timekapacitet for kop på 120 ml	80 kopper
Tilberedelsestid for kop på 120 ml	14 sek.
Tilberedelsestid for kande på 6 kopper à 120 ml	1,5 min

2.3.8 Betingelser for omgivelserne

Punkt	Specifikation
Temperatur	0 °C < T < 40 °C
Relativ fugtighed	80%

2.3.9 Type plade

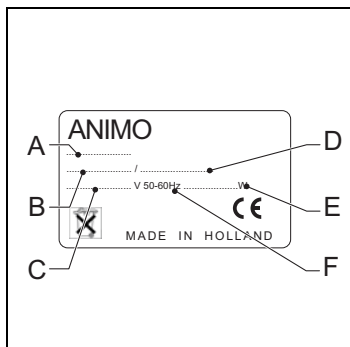

- A: Modelnummer
- B: Artikelnummer
- C: Strømforsyning [V]
- D: Maskinnummer
- E: Effekt [W]
- F: Frekvens [Hz]





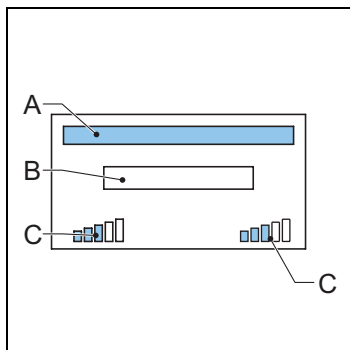



2.4 Display

2.4.1 Hovedskærm

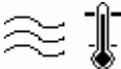

- A: Plads til produktnavn
- B: Instruktions-/beskedsområde
- C: Styrkeikon

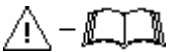
2.4.2 *Ikoner*

Ikon	Betegnelse	Beskrivelse
	Skylning	Maskinen skal skylles.
	Skraldespand mangler	Skraldespanden mangler.
	Skraldespand fuld	Skraldespanden er fyldt op.
	Boiler varmer	Kedlen varmer op.
	Fylder boiler	Kedlen fyldes op.
	Dør åben	Maskinens dør er åben.
	Spildebakke fuld	Drypbakken er fuld.
	Fejl	Der er opstået en fejl i maskinen.
	Standby	Maskinen er i standby.
	Rengøring	Maskinen skal gøres rent.

2.5 **Konfigurationsmenu**2.5.1 *Hovedmenu*

Skærm	Betegnelse	Niveau	Se
0	Overordnet	Operatør	2.4.1
1.0	Gratis drikke	Operatør	2.5.2
1.1	Tidspunkt	Operatør	2.5.3
1.2	Brygtid	Operatør	2.5.4
1.3	Antal serv.	Operatør	2.5.5

Skærm	Betegnelse	Niveau	Se
1.4	Hurtig inds.	Operatør	2.5.6
1.6	Software og hardware	Operatør	2.5.7
1.7	PIN-kode	Service	2.5.8
1.9	Kontrast	Operatør	2.5.9
1.10	Kop sensorer	Operatør	2.5.10

2.5.2 Fri dosering

Skærm	Punkt	Beskrivelse
1.0	Fri dosering	Aktivering af fri dosering på maskiner med et betalingssystem [ja/nej]

2.5.3 Tidspunkt

Skærm	Punkt	Beskrivelse
1.1.0	Tidspunkt	Indstilling af klokkeslæt [time:min]
1.1.1	Dato	Indstilling af dato [dd - mm - åååå]

2.5.4 Brygtid

Skærm	Punkt	Beskrivelse
1.2.0	Ma-fre	Indstilling af tænd- og sluktider fra mandage til fredage [time:min] 00:00 = ikke aktiv. Indstilling af pristider fra mandage til fredage [time:min]. 00:00 = not active. Indstilling af prisvalg fra mandage til fredage [lav/høj pris]. Tilgængelig hvis pristid er aktiv. Der findes 3 mulige tænd- og sluktider.
1.2.1	Lørdag	Indstilling af tænd- og sluktider for lørdage [time:min] 00:00 = ikke aktiv. Indstilling af pristider for lørdage [time:min]. 00:00 = not active. Indstilling af prisvalg for lørdage [lav/høj pris]. Tilgængelig hvis pristid er aktiv. Der findes 3 mulige tænd- og sluktider.
1.2.2	Søndag	Indstilling af tænd- og sluktider for søndage [time:min] 00:00 = ikke aktiv. Indstilling af pristider for søndage [time:min]. 00:00 = not active. Indstilling af prisvalg for søndage [lav/høj pris]. Tilgængelig hvis pristid er aktiv. Der findes 3 mulige tænd- og sluktider.
1.2.3	Energi besparelse	Energibesparingstilstanden aktiveres på denne måde: aktiv/ikke aktiv, baggrundsbelysning tændt/slukket og kedeltemperatur i energibesparingstilstand. Se 2.6.

2.5.5 Antal serv.

Skærm	Punkt	Beskrivelse
1.3.0	Opskrift 1-12	Bruges til at vise antallet af gratis, billige og dyre drikke, testopskrifter, kuponer, kander og samlet antal kopper [0-99999 kopper].
1.3.1	Samlet antal opskrifter	Bruges til at vise det samlede antal af gratis, billige og dyre drikke, testopskrifter, kuponer, kander og samlet antal kopper [0-99999 kopper].
1.3.2	Antal rens	Viser hvor mange gange blanderen er blevet skyllet [0-99999].
1.3.3	Nulstil tæller	Nulstiller alle tællere hvis tilgængelig.
1.3.4	Gem tællere	Gemmer tællere.

2.5.6 Hurtig-opskrift¹

Skærm	Punkt	Beskrivelse
1.4.0-11	Opskrift: <recipe name>	For at indstille mængden, styrken af kaffe, kakao, pynt og sukker per opskrift.

2.5.7 Software og hardware

Skærm	Punkt	Beskrivelse
1.6.0	Software	Viser softwareversionen.
1.6.1	Hardware	Viser hardwareversionen [udskriv overordnet/udskriv grænseflade.

2.5.8 PIN-kode²

Skærm	Punkt	Beskrivelse
1.7	PIN-kode	For at komme ind på servicemenuerne.

2.5.9 Kontrast

Skærm	Punkt	Beskrivelse
1.9	Kontrast	Indstiller kontrasten på displayet [0-100%].

2.5.10 Kop sensorer

Skærm	Punkt	Beskrivelse
1.10.1	Kop sensor venstre	Indstiller venstre kopsensor [Ja/Nej].
1.10.2	Kop sensor højre	Indstiller højre kopsensor [Ja/Nej].

1. Hurtig-opskriftsmenuen er kun tilgængelig, hvis den er blevet aktiveret af en servicetekniker.
2. Kun til servicepersonale.

2.6 Energisparemåde

Når maskinen er i energisparemåde, bruger den mindre energi. Opskriftknapperne er stadig aktive, og kedlen afkøler i trin på 5 °C. Efter der er valgt en opskrift, har maskinen brug for tid til at varme kedlen op igen.

Eksempel:

Tre sæt tænd/sluktider

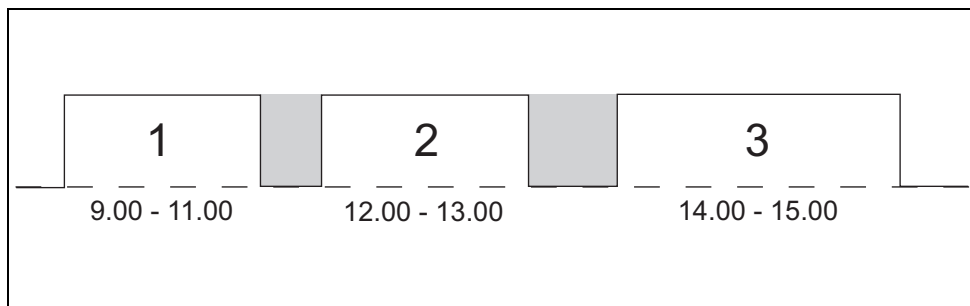

Maskinen tænder automatisk

kl. 9.00/12.00/14.00. Maskinen går i standby

kl. 11.00/13.00/15.00. I standbytilstanden er betjeningspanelet slukket, og kedeltemperaturen falder til den indstillede kedeltemperatur.

Energisparetilstand med tre sæt tænd/sluk-tider

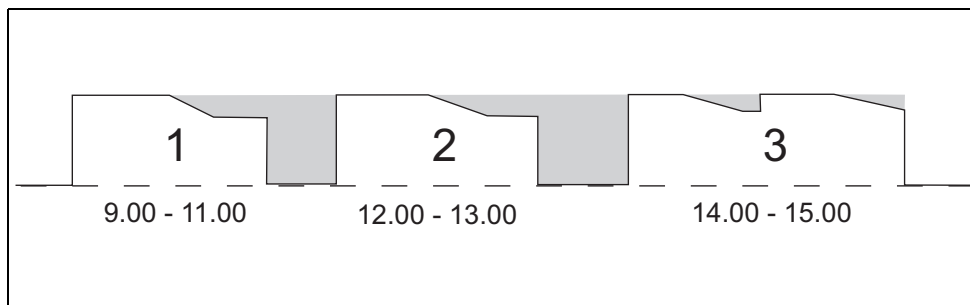

Hvis maskinen tænder efter standbytilstand, og der ikke dispenseres drikke, går maskinen i energisparetilstand efter 30 min. Kedeltemperaturen falder med 5 °C hver 30 minutter. Hvis der dispenseres drikke efter 2 timer, genaktiveres maskinen. Maskinen bruger mindre energi, når der ikke dispenseres eller den efterlades tændt.

Energisparetilstand uden tænd/sluk-tider

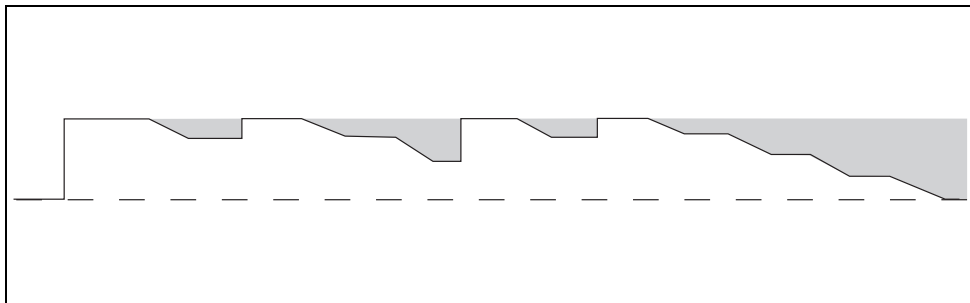

Hvis maskinen er tændt, og der ikke dispenseres drikke, går maskinen i energisparetilstand efter 30 min. Kedeltemperaturen falder med 5 °C hver 30 minutter. Hvis der dispenseres drikke efter 2 timer, genaktiveres maskinen. Maskinen bruger mindre energi, når der ikke dispenseres eller den efterlades tændt.

3 Transport og installation

3.1 Transport

3.1.1 Generelt

Når maskinen og dens tilbehør leveres:

- Kontrollér maskinen for mulige transportskader.
- Kontroller at leverancen er komplet. Se salgs- og leveringsbetingelserne.

3.2 Installation



Forsigtighed tilrådes

- Brug et filtreringssystem eller en vandblødgører, hvis postevandet er klorbehandlet eller meget hårdt. Dette forøger drikkens kvalitet og sikrer, at man ikke er nødt til at afkalke maskinen for ofte.
- Maskinen må ikke placeres i et område med temperaturer under 0 °C.
- Brug kun det leverede slangesæt.

3.2.1 Pakkens indhold

Maskinen leveres med følgende udstyr:

- 1 affaldsbøtte til restkaffe
- 1 affaldsbøtte med låg til spildevand
- 1 drypbakke med rist
- 4 dørnøgler
- 1 dørsplit
- 2 nøgler til kandelås
- Opskriftstriber
- Etiketter med ingredienser
- Styrkestriber
- 1 betjeningsvejledning
- 1 tilslutningslange
- 1 produktregistreringskort
- 1 rengøringsbørste
- 1 strømkabel
- 1 skål

3.2.2 Placering

- 1 Placér maskinen i arbejdshøjde på en stabil og plan overflade.
- 2 Placér maskinen på et underskab, hvis det er tilgængeligt.
- 3 Sørg for, at området til venstre for maskinen er mindst 11 cm, så døren kan åbnes.
- 4 Sørg for, at området over maskinen er mindst 22 cm, så kanisterne kan tages ud og/eller fyldes op.
- 5 Drej en af fødderne (A) til maskinen er plan.

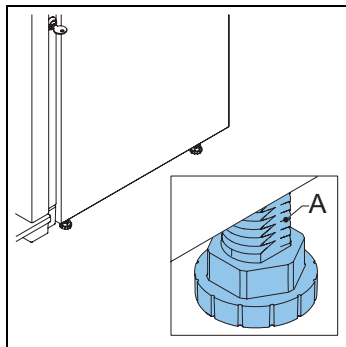

3.2.3 Vandforsyning

- 1 Tilslut maskinen (A) til vandhanen (B) med luftventil.
- 2 Åbn hanen, og kontrollér for lækager.

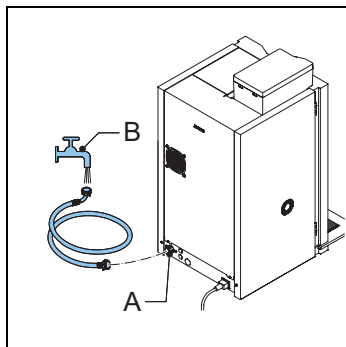

- 3 Hvis nødvendigt tilsluttes maskinen (A) med slangen (B) til filtersystemet (C), og filtersystemet tilsluttes med slangen (D) til hanen.

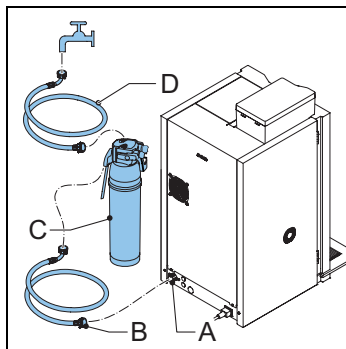

- 4 Hvis nødvendigt tilsluttes maskinen (A) med slangen (B) til den fritstående pumpeenhed (C).
- 5 Sørg for, at det laveste vandtryk ikke falder til under 2 bar (ved 5 l/min. strømningstryk).

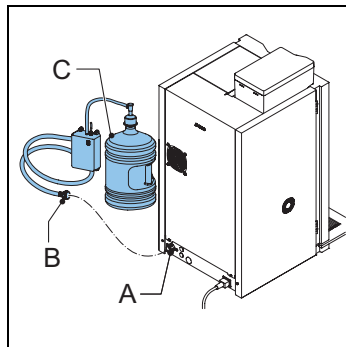

3.2.4 Tilslutning af strømmen

- 1 Sæt strømkablet i maskinen.

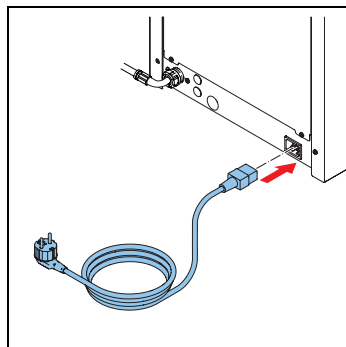

3.2.5 Drypbakkeafløb

- 1 Lav et hul i drypbakken (A) med et bor (Ø 6 mm).
- 2 Sæt en afløbsslange i drypbakken.

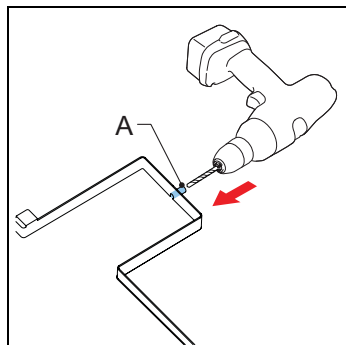

3.2.6 Påsætning af opskriftsstrimler

- 1 Åbn lågen til maskinen.
- 2 Skru skruerne ud, og tag låget (A) af.
- 3 Sæt opskriftsstrimlen (B) i.

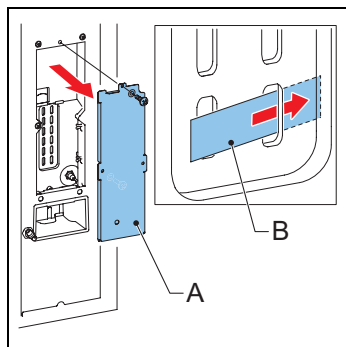

3.2.7 Placér opskriftetiketterne

- 1 Luk maskinens dør op.
- 2 Placer etiketterne som vist (A og B).

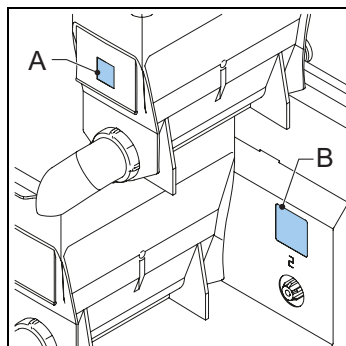

3.2.8 Indstilling af software til første brug

- 1 Åbn lågen til maskinen.
- 2 Tryk på konfigurationsmenuknappen (A).

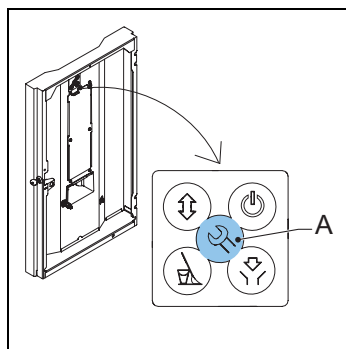

- 3 Brug opskriftsknappen (B) til at navigere gennem menuen.
- 4 Vælg uret for at indstille tidspunkt og dato.
- 5 Vælg tænd-sluktid / energibesparelse for at indstille disse.
- 6 Vælg OptiLight for at indstille farveindstillingen.

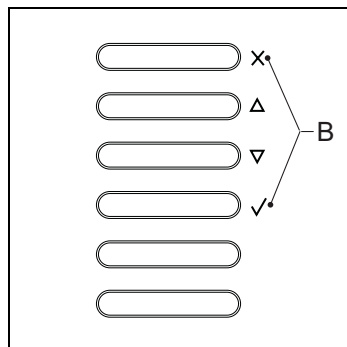

3.2.9 Brug af maskinen for første gang

- 1 Sæt maskinens ledning ind i en stikkontakt med jordforbindelse.
- 2 Tænd for maskinen, og følg anvisningerne på displayet.
- 3 Sæt en skål (min. 1,5 l) under udløbet.
- 4 Vælg en opskrift, og tryk på knappen start dosering.
- 5 Kontrollér om smagen og mængden er efter ønske.
- 6 Gentag de tidligere trin for hver opskrift for at sikre, at alle opskrifter er efter ønske.
- 7 Hvis smagen og mængden ikke er efter ønske, så informér forhandleren.

4 Drift



ADVARSEL

- Efterse maskinen for eventuelle skader inden brug.
- Maskinen må ikke nedsænkes i vand eller skylles.
- Brug ikke skarpe objekter til at betjene knapperne med.
- Sørg for, at betjeningsknapperne ikke er snavsede.
- Tag maskinen ud af stikket, og tag vandforsyningen af, hvis maskinen ikke skal bruges i længere tid.



Bemærk

Energibesparelse aktives som standardtilstand.

Anvend kun følgende produkter:

- Kaffebønner
- Pulverprodukter
- Sukker der er egnet til automater

4.1 Oversigt over betjeningspanel

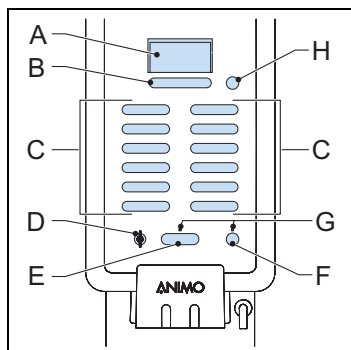

- A:** Display
B: Styrkeknapper
C: Vælgerknapper for opskrifter / Sletteknap / Navigationsknapper / Bekræft-knap
D: Kandelås
E: Opskriftdispenseringsknap
F: Vandispenseringsknap
G: Dispenserings-LED
H: Stop

4.2 Oversigt over betjeningspanel (indvendigt)

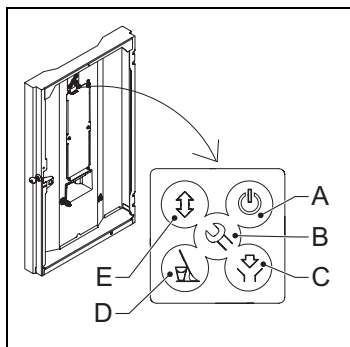

- A:** Standby-knap
- B:** Konfigurationsmenuknap
- C:** Rengøringsknap
- D:** Skylleknap
- E:** Ingen funktion

4.3 Døråbning

- 1 Sæt nøglen i dørlåsen (A).
- 2 Drej nøglen, og åbn maskindøren.

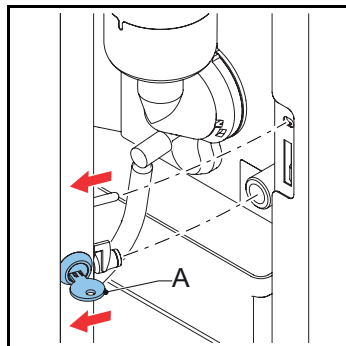

4.4 Tænd og sluk

- 1 Luk maskinens dør op.
- 2 Tryk på on/off-kontakten (A) for at tænde eller slukke for maskinen.

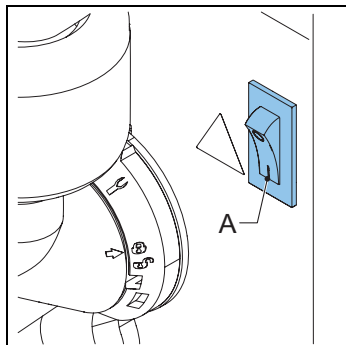

4.5 Start dispensering af kopper

- 1 Placer en kande på bakken.
- 2 Tryk på en opskrift eller på knappen for varmt vand. Dispensering-LED'en begynder at blinke.
- 3 Hvis ønsket trykkes på styrkeknappen for at indstille mængden af kaffe, mælk eller chokolade.
- 4 Tryk på startknappen for at begynde dispenseringen.

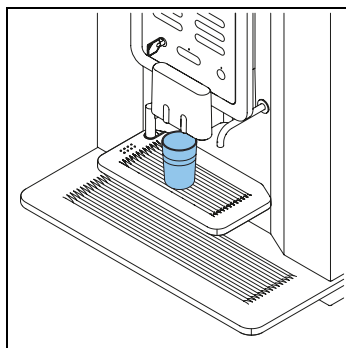

4.6 Start dispensering af kander (valgfri)

- 1 Sæt nøglen i kandelåsen.
- 2 Drej nøglen for at aktive kandefunktionen.
- 3 Drej kopbakken væk.
- 4 Placer en kande på drypbakken under det rigtige udløb.
- 5 Tryk på en opskrift eller på knappen for varmt vand.
- 6 Hvis ønsket trykkes på styrkeknappen for at indstille antallet af kopper for en kande.
- 7 Tryk på startknappen for at begynde dispenseringen.

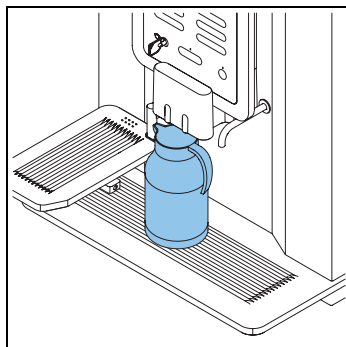

4.7 Stop dosering af kopper eller kander

- 1 Tryk på stop-knappen.



Forsigtighed tilrådes

Man må ikke tage koppen eller kanden væk. Hele cyklusen skal først være færdig.

4.8 Påfyldning af bønnekanister

- 1 Hvis nødvendigt, låses afdækningen på bønnekanisteret op.
- 2 Fjern afdækningen (A).
- 3 Fyld bønnekanisteret op.
- 4 Kom først bønnerne i den smalle del, og derefter i den brede del af bønnekanisteret.
- 5 Sæt afdækningen (A) tilbage på plads.
- 6 Hvis nødvendigt, låses afdækningen igen på bønnekanisteret.

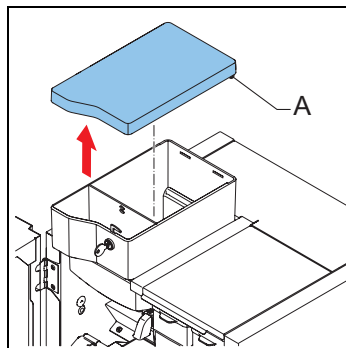

4.9 Opfyldning af kanistere med instantprodukter

- 1 Luk maskinens dør op.
- 2 Vend kanisterens udløb op (A).
- 3 Løft kanisteren ud af holderen og træk den fri af rotoren (B).

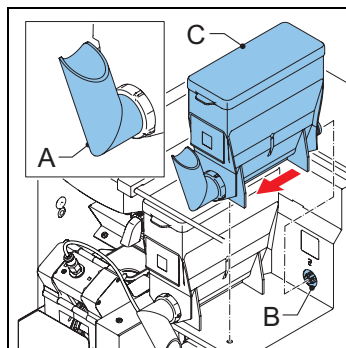

- 4 Fjern afdækningen (C).
- 5 Fyld instantkanisteren. Pas på ikke at overfylde kanisteren med instantpulver.
- 6 Sæt afdækningen tilbage på plads.
- 7 Sæt kanisteren i holderen.
- 8 Sørg for, at kanisteren griber fat med stiften korrekt på plads i hullet.
- 9 Vend kanisterens udløb ned (A).
- 10 Luk maskinens dør.

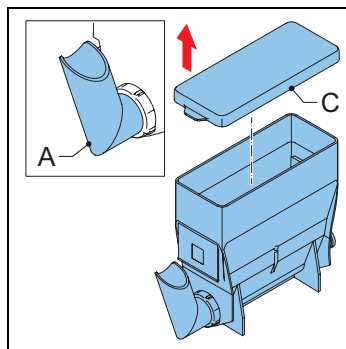

4.10 Brug af møntfunktionen (valgfri)

- 1 Placer en kande på bakken.
- 2 Tryk på en opskrift eller på knappen for varmt vand.
- 3 Kom det rigtige beløb i maskinen. Dispenserings-LED'en begynder at blinke, når der er kommet tilstrækkeligt mange mønter i maskinen.
- 4 Tryk på styrkeknappen for at indstille styrken for drikken.
- 5 Tryk på startknappen for at begynde dispenseringen.

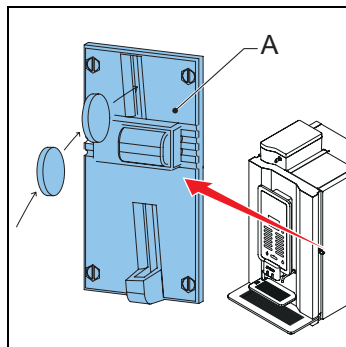

4.11 Brug af byttepengefunktionen (valgfri)

- 1 Placer en kande på bakken.
- 2 Tryk på en opskrift eller på knappen for varmt vand.
- 3 Kom det rigtige beløb i maskinen (A). Dispenserings-LED'en begynder at blinke, når der er kommet tilstrækkeligt mange mønter i maskinen.
- 4 Tryk på styrkeknappen for at indstille styrken for drikken.
- 5 Tryk på startknappen for at begynde dispenseringen.
- 6 Fjern eventuelle byttepenge fra maskinen (B).

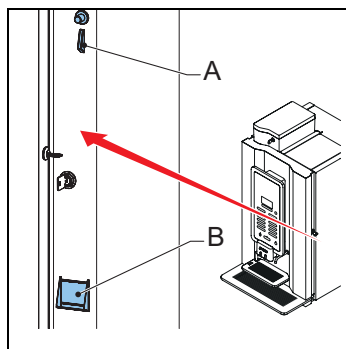

5 Vedligeholdelse

5.1 Regørings- og desinfektionsmidler



ADVARSEL

- Brug ikke andre rengøringsmidler med mindre det er godkendt af Animo.
- Kom ingen af maskinens dele i opvaskemaskinen bortset fra instantkanisterne.
- Tør kanisteren omhyggeligt før den sættes tilbage i maskinen.

Formål	Produkt	Bemærkninger
Rengøring af blander	Kafferenser	vare nr. 49009
Rensemiddel til kaffebrygger	Rensetabletter	vare nr. 1001397

5.2 Rengøring

5.2.1 Daglig rengøring

Maskindele	Opvaskemaskinesikker	Se
Brygger	Nej	5.2.4
Blander	Nej	5.2.4
Skraldespand	Nej	5.2.7
Drypbakke	Nej	5.2.9

5.2.2 Ugentlig rengøring

Maskindel	Kan vaskes i opvaskemaskine	Se
Brygger	Nej	5.2.5 & 5.2.6
Blander	Nej	5.2.10
Udløb	Nej	5.2.13
Udvendigt og indvendigt	Nej	5.2.8

5.2.3 Månedlig rengøring

Maskindel	Kan vaskes i opvaskemaskine	Se
Bønnebeholder	Nej	5.2.11
Instantkanister	Ja	5.2.12

5.2.4 Brugér skylleprogrammet

- 1 Luk maskinens dør op.
- 2 Tryk på skylleknappen (A) i betjeningspanelet på siden af maskinen.
- 3 Luk maskinens dør.
- 4 Placér en skål (min. 1,5 liter) under udløbet.
- 5 Følg instruktionerne på displayet.

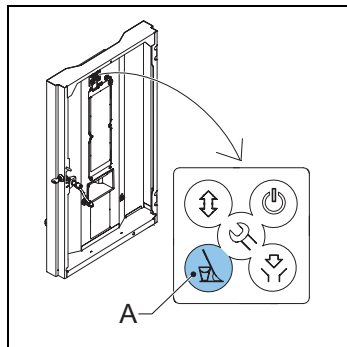

5.2.5 Brugér rengøringsprogrammet

- 1 Luk maskinens dør op.
- 2 Tryk på rengøringsknappen (A) i betjeningspanelet på siden af maskinen.
- 3 Følg instruktionerne på displayet.

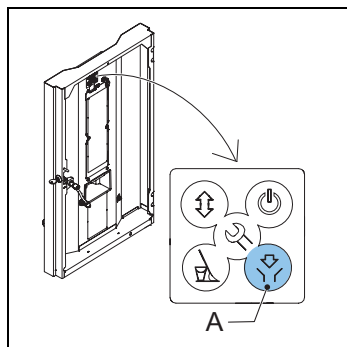

- 4 Kom rengøringsmidlet (B) i bryggeren.
- 5 Luk maskinens dør.
- 6 Placér en skål (min. 1,5 liter) under udløbet.

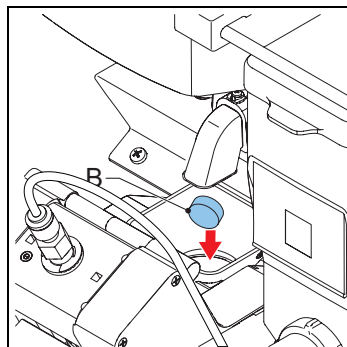

5.2.6 Rengør bryggeren

- 1 Luk maskinens dør op.
- 2 Sluk for maskinen.
- 3 Fjern og rens kabinettet (A).
- 4 Fjern bønnekanisteret.
- 5 Gør bryggerens overflade ren med børsten.
- 6 Sæt kabinettet (A) tilbage på plads.

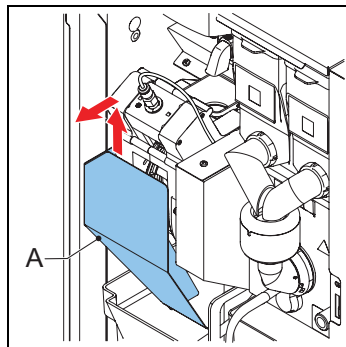

5.2.7 Rengør/tøm affaldsbøtterne

- 1 Luk maskinens dør op.
- 2 Løft udløbet.
- 3 Tag affaldsbøtten (C) ud.
- 4 Fjern afdækningen (A).
- 5 Rengør/tøm affaldsbøtterne (B og C).
- 6 Sæt skraldespandene på plads.
- 7 Sænk udløbet.
- 8 Luk maskinens dør.

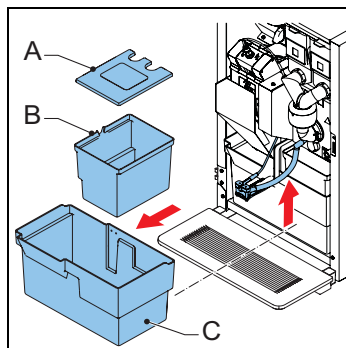

5.2.8 Rengøring af ydersiden og indersiden

- 1 Gør ydersiden og indersiden ren med en fugtig klud.

5.2.9 Rengøring/tømning af drypbakke

- 1 Fjern drypbakken (A) under maskinen.
- 2 Hvis nødvendigt fjernes drypbakkens slange.
- 3 Gør drypbakken ren.
- 4 Sæt drypbakkens slange tilbage på plads.
- 5 Placér drypbakken under maskinen.

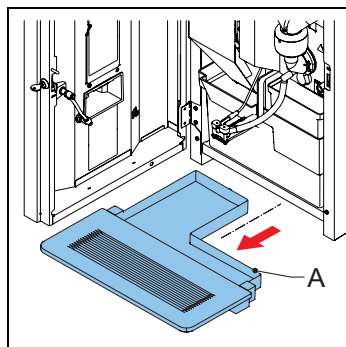

5.2.10 Rengøring af blanderen

- 1 Vend kanisterens udløb op.
- 2 Fjern udløbsslangen fra blanderen.
- 3 Drej monteringsringen (A) mod uret.
- 4 Fjern blanderens hus (C).
- 5 Fjern blæseren (B) fra blanderen.
- 6 Drej monteringsringen (A) yderligere mod uret.
- 7 Fjern monteringsringen.
- 8 Gør delene rene.

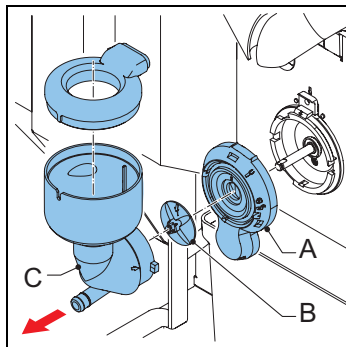

- 9 Fjern pulverbakken (A).
- 10 Gør pulverbakken rent og tør den.
- 11 Sæt pulverbakken tilbage på plads.

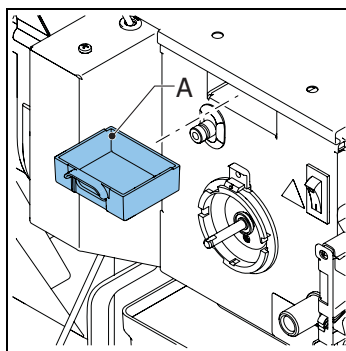

- 12 Sæt monteringsringen tilbage og drej den med uret, til den låses fast.
- 13 Sæt blæseren tilbage på blanderen. Sørg for, at blæseren griber fat i blanderen og låses på plads.
- 14 Sæt blanderhuset tilbage på plads.
- 15 Drej monteringsringen med uret for at blokere blanderen.
- 16 Sæt udløbsslangen tilbage på plads.

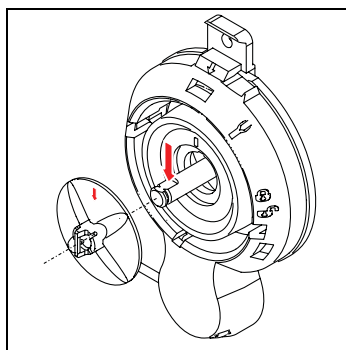

5.2.11 Rengøring af bønnekanister

- 1 Luk forsyningen (A) til kværnen.
- 2 Fjern bønnekanisteret (B).
- 3 Fjern afdækningen (C).
- 4 Rens og tør kanisteret.

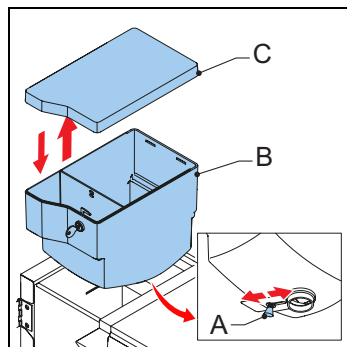

- 5 Rens kværnen (D) med børsten.

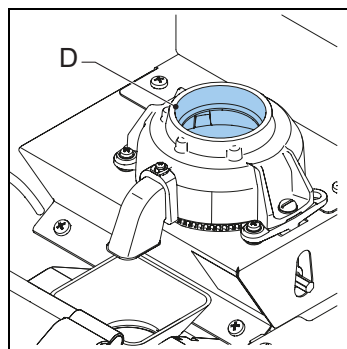

- 6 Sæt bønnekanisteret (B) på plads.
- 7 Sæt afdækningen (C) tilbage på plads.
- 8 Luk op for forsyningen (A) til kværnen.

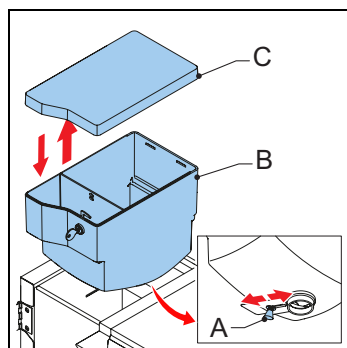

5.2.12 Rengøring af kanistere med instantprodukter

- 1 Luk maskinens dør op.
- 2 Vend kanisterens udløb op (A).
- 3 Løft kanisteren ud af holderen og træk den fri (B).

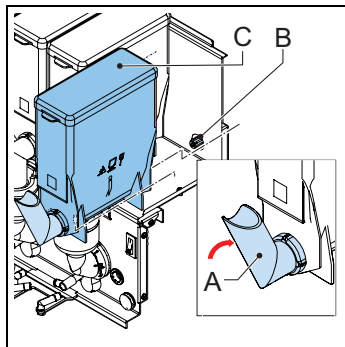

- 4 Fjern afdækningen (C).

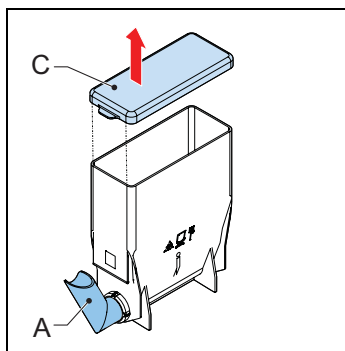

- 5 Gør kanisteren og dens dele rent.
- 6 Tør omhyggeligt delene.
- 7 Sæt afdækningen tilbage på plads.
- 8 Sæt kanisteren i holderen.
- 9 Vend kanisterens udløb ned (A).
- 10 Sørg for, at kanisteren griber fat med stiften korrekt på plads i hullet.
- 11 Luk maskinens dør.

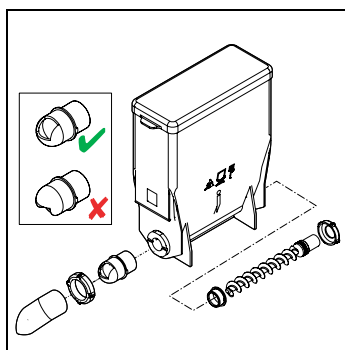

5.2.13 Rengøring af udløb

- 1 Luk maskinens dør op.
- 2 Fjern udløbets front (A), mens fligen holdes tilbage på forsiden.

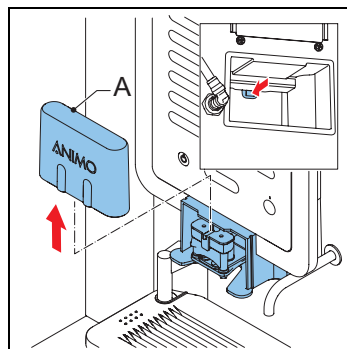

- 3 Fjern udløbets hus (B).
- 4 Rens udløbets hus.
- 5 Sæt udløbets hus tilbage på plads..
- 6 Sæt udløbets front tilbage på plads.

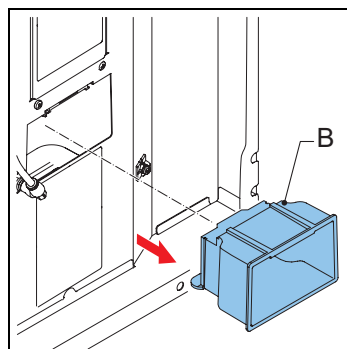

- 7 Fjern splitten (C) og drikudløbet (D) fra den forreste del af udløbsarmen (E).

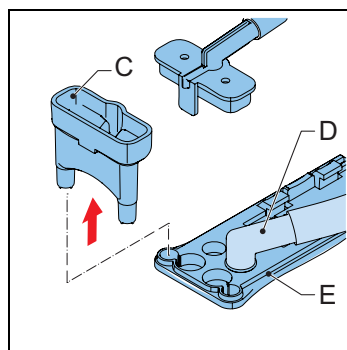

- 8 Fjern frontstykket fra udløbsarmen (F).
- 9 Gør delene rene.
- 10 Sæt udløbsslangerne tilbage på plads.

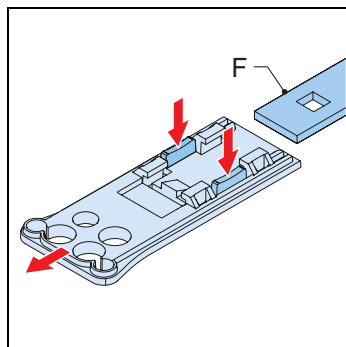

6 Problemløsning

6.1 Fejlmeddelelser

Problem	Mulig grund	Afhjælpning
E3 Påfyldningsfejl	Kedlen fyldes op for langsomt.	Kontrollér vandtrykket. Luk helt op for vandhanen på vandforsyningen. Kontrollér, om forsyningsslangen er klemt. Sluk og tænd for maskinen.
E5 Fejl i brygger	Fejl i brygger under start.	Sluk og tænd for maskinen. Kontakt forhandleren eller serviceteknikeren.
E6 Temperatur for høj	Fejl i temperatursensoren.	Kontakt forhandleren eller serviceteknikeren.
E5 Fejl i bryggermotor	Bryggerens motor overbelastet/blokeret.	Fjern bryggeren fra maskinen, gør den ren, og sæt den korrekt tilbage på plads. Sluk og tænd for maskinen. Brug børsten til at rengøre bryggeren. Kontakt forhandleren eller serviceteknikeren.
E8 Mixer 2 fejl	Blander 2 overbelastet/blokeret.	Fjern blanderen fra maskine, gør den rent og sæt den korrekt tilbage på plads. Sluk og tænd for maskinen.
E10 Ventil fejl	Ventil er overbelastet/blokeret.	Kontakt forhandleren eller serviceteknikeren.
E11 Fejl i ingrediensmotor	Ingrediensmotor overbelastet/blokeret.	Gør kanisterne rent. Sluk og tænd for maskinen.
E13 Mixer fejl	Brygger- og blandergruppe overbelastet.	Gør blanderens rotor rent. Sluk og tænd for maskinen.
E14 Prod. fejl	Ingrediensmotorens udløbsgruppe er overbelastet.	Gør kanisterne rent. Sluk og tænd for maskinen.
	Udløbets ventilgruppe er overbelastet.	Kontakt forhandleren eller serviceteknikeren.
E17 MDB-fejl	Der er ingen kommunikation mellem maskinen og MDB betalings-system.	Sluk og tænd for maskinen. Kontakt forhandleren eller serviceteknikeren.
E18 FET fejl i blandergruppe	Brygger- eller blandermotoren er stadig aktive.	Kontakt forhandleren eller serviceteknikeren.
E19 FET udløbsfejl	Ingrediensmotor, ventil eller blæsermotor afbryder ikke.	Kontakt forhandleren eller serviceteknikeren.
E20 Softwarefejl	Softwarefejl.	Sluk og tænd for maskinen. Kontakt forhandleren eller serviceteknikeren.

Problem	Mulig grund	Afhjælpning
E21 Timeout for kedel	Kedlen varmer ikke op.	Kontakt forhandleren eller serviceteknikeren.
E22 Timeout for brygger	Bryggeprocessen varer for længe.	Sluk og tænd for maskinen. Rens eller skyl maskinen. Kontakt forhandleren eller serviceteknikeren.
E23 Fejl i tilløbsventilen	Tilløbsventilen lækker.	Luk for vandhanen. Kontakt forhandleren eller serviceteknikeren.
E24 Fejl i brygger	Fejl i brygger under kaffebrugning.	Sluk og tænd for maskinen. Kontakt forhandleren eller serviceteknikeren.
E25 Fejl i strømningsmåler	Intet vandtryk. Vandtanken er tom (hvis relevant).	Kontrollér vandtrykket. Åbn vandforsyningen. Kontrollér vandslangen. Sluk og tænd for maskinen.
E26 Temperaturer for lav	Fejl i temperatursensoren.	Kontakt forhandleren eller serviceteknikeren.
E27 NTC lukning	Fejl i temperatursensoren.	Kontakt forhandleren eller serviceteknikeren.
E28 ingen NTC	Fejl i temperatursensoren.	Kontakt forhandleren eller serviceteknikeren.

6.2 Meddelelser på display

Problem	Mulig grund	Afhjælpning
Ude af drift Fylder boiler	Kedlen er stadig tom, fyldes ikke op eller fyldes op for langsomt.	Ingen handling er nødvendig.
Ude af drift Varmer boiler	Kedeltemperaturen er for lav, fordi der er brugt for meget vand.	Vent til kedeltemperaturen har nået det korrekte niveau.
Ude af drift Spildbakke fuld	Drypbakken er fuld.	Tøm drypbakken.
Ude af drift Skraldespand fuld	Skraldespand fuld	Tøm skraldespandene.
Ude af drift Skraldespand mangler	Skraldespand mangler.	Sæt skraldespandene på plads.
Ude af drift Åben dør	Døren er åben.	Luk døren, eller brug dørspalten.
Ude af drift standby	Maskinen er i standby.	Fjern standby-tilstanden i konfigurationsmenuen.
Luk døren	Døren er ikke lukket korrekt.	Luk døren.
Rens	Skylleprogrammet er ikke blevet gennemført.	Gennemfør skylleprogrammet. Se 5.2.4.
Servicer boiler	Kedlen skal serviceres.	Kontakt forhandleren eller serviceteknikeren.
Kop sensor venstre fejl	Der er opstået en fejl i venstre kopsensor.	Kontakt forhandleren eller serviceteknikeren.
Kop sensor midten fejl	Der er opstået en fejl i midterste kopsensor.	Kontakt forhandleren eller serviceteknikeren.
Kop sensor højre fejl	Der er opstået en fejl i højre kopsensor.	Kontakt forhandleren eller serviceteknikeren.

6.3 Fejlfunktioner

Problem	Mulig grund	Afhjælpning
Maskinen fungerer ikke.	Sprængt sikring.	Kontrollér sikringerne.
	Maskinen er slukket.	Tænd for maskinen.
	Defekt kabel.	Kontrollér strømkablet.
Maskinen reagerer ikke.	Maskinen er i standby.	Afbyd standbytilstanden.
Produkterne smager dårligt.	Kanisteren er tom.	Fyld kanisteren.
	Kanisteren er ikke sat korrekt på plads.	Sæt kanisteren på plads.
	Kanisterens udløb er blokeret.	Gør kanisterens udløb rent.
	Kanisterens distributør fungerer ikke.	Kontrollér kanisterens distributør eller gør kanisteren rent.
	Forkert ingrediens.	Brug den korrekte ingrediens.
	Ingrediensen er størknet (klumpet).	Byt ingrediens ud.
	Blanderen er ikke gjort rent.	Gør blanderen rent.
	Ingrediensen er brugt op.	Byt ingrediens ud.

Problem	Mulig grund	Afhjælpning
	Kedeltemperaturen er for lav.	Kontakt forhandleren eller serviceteknikeren.
	Ingrediensen er fugtig.	Kontrollér blæsesystemet, og udskift ingrediensen.

ANIMO

**Animo B.V.
Dr. A. F. Philipsweg 47
P.O. Box 71
9400 AB Assen
The Netherlands**

**Tel: +31 (0) 592 376376
Fax: +31 (0) 592 341751
E-mail: info@animo.nl**

www.animo.eu

