

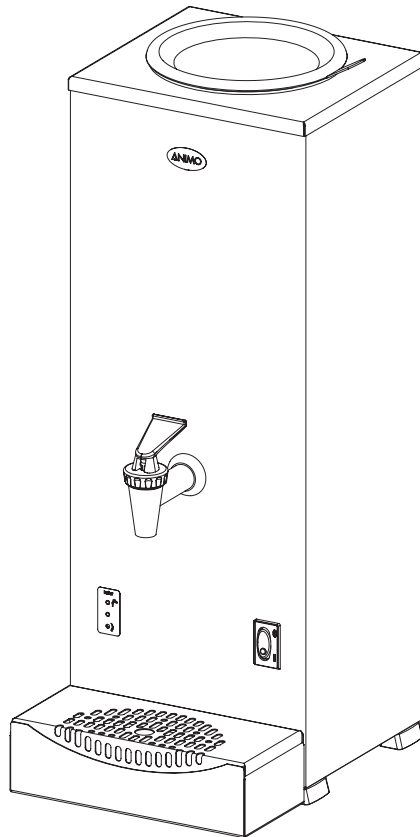



ANIMO

WKT n

5 HA
5 VA



gebruiksaanwijzing
user manual
betriebsanleitung
mode d'emploi

Nederlands	3	
Englisch	12	
Deutsch.....	21	
Français	30	



Dit apparaat voldoet aan,
 This appliance is in accordanc with,
 Dieses Geräte wurde in Übereinstimmung gemäß,
 Cet appareil est conforme à la directive:

- 2004/108/EC (EMC)
- 2006/95/EC (Low voltage)
- 2011/65/EU (RoHS)
- 2012/19/EU (WEEE)

Animo behoudt zich het recht voor om onderdelen op elk gewenst moment te wijzigen, zonder voorafgaande of directe kennisgeving aan de afnemer. De inhoud van deze handleiding kan eveneens gewijzigd worden zonder voorafgaande waarschuwing. Deze handleiding is geldig voor de machine in standaarduitvoering. Animo kan derhalve niet aansprakelijk worden gesteld voor eventuele schade voortvloeiende uit van de standaard uitvoering afwijkende specificaties van de aan u geleverde machine. Voor informatie betreffende afstelling, onderhoudswerkzaamheden of reparaties waarin deze handleiding niet voorziet, wordt u verzocht contact op te nemen met de technische dienst van uw leverancier. Deze handleiding is met alle mogelijke zorg samengesteld, maar Animo kan geen verantwoording op zich nemen voor eventuele fouten in dit boek of de gevolgen daarvan.

Animo has the right to change parts of the machine at any time without preceding or direct announcements to the client. The contents of this manual can also be changed without any announcements. This manual is to be used for the standard model/type of the machine. Thus Animo cannot be held responsible for any damage resulting from the application of this manual to the version delivered to you. For extra information on adjustments, maintenance and repair, contact the technical department of your supplier. This manual has been written very carefully. However, Animo cannot be held responsible neither for mistakes in the book nor for their consequences.

Animo behält sich das Recht vor, Einzelteile ohne vorherige Bekanntgabe an den Kunden zu ändern. Der Inhalt dieser Anleitung kann ebenfalls ohne vorherige Bekanntgabe geändert werden. Diese Anleitung gilt für die Standardausführung der Maschine. Animo haftet daher nicht für Informationen über Einstellungen, Wartungsarbeiten oder Reparaturen, die nicht in dieser Anleitung enthalten sind. Wenden Sie sich bitte an den Kundendienst Ihres Händlers. Diese Anleitung wurde mit größtmöglicher Sorgfalt hergestellt. Animo haftet jedoch nicht für etwaige Fehler in dieser Anleitung oder für die Folgen solcher Fehler.

Animo se réserve le droit de modifier les pièces à n'importe quel instant, sans avis préalable et sans obligation de notification au client. Le contenu de ce manuel est également sujet à modification sans avis préalable. Ce manuel s'applique au modèle standard de la machine. Par conséquent, Animo n'est pas responsable pour les dommages éventuels découlant de l'application de ce manuel aux modèles non standard. Pour les renseignements sur certains réglages, les travaux d'entretien ou réparations qui ne seraient pas traités dans ce manuel, Animo ne peut être tenu responsable des erreurs éventuelles ni des dommages qui en découleraient.

TABLE DES MATIERES

1.	DESCRIPTION GÉNÉRALE	31
2.	DONNÉES TECHNIQUES	32
3.	INSTALLATION	33
3.1	Emplacement de l'appareil	33
3.2	Branchement au réseau d'eau (modèle VA)	33
3.3	Branchement au circuit électrique	33
4.	COMMANDE	34
5.	PREMIÈRE MISE EN SERVICE	35
6.	UTILISATION	36
6.1	Quelles sont les possibilités du chauffe-eau HA?	36
6.2	Quelles sont les possibilités du chauffe-eau VA?	36
7.	ENTRETIEN	37
7.1	Détartre	37
8.	SÉCURITÉ CONTRE LA CHAUFFE A SEC	38
9.	TRANSPORT	38

Les informations suivantes sont destinées à l'utilisateur de chauffe-eau ANIMO, type WKT 5n HA/VA. Lire attentivement ces instructions pour une parfaite utilisation de la machine.

1. DESCRIPTION GÉNÉRALE

Les chauffe-eau WKT 5n peuvent être placés partout où de l'eau chaude est nécessaire. Grâce au robinet anti-goutte, facile à utiliser, on peut remplir des tasses ou des pichets. Le chauffe-eau WKT 5n existe en modèle à remplissage manuel (modèle HA) ou banché sur arrivée d'eau (modèle VA).

Figure 1, pièces principales.

1. Panneau indicateur
2. Robinet de tirage de l'eau chaude
3. Bouilleur
4. Interrupteur ON/OFF
5. Rampe-égouttoir en inox
6. Protection contre la chauffe à sec
7. Câble électrique
8. Arrivée d'eau froide (model VA)

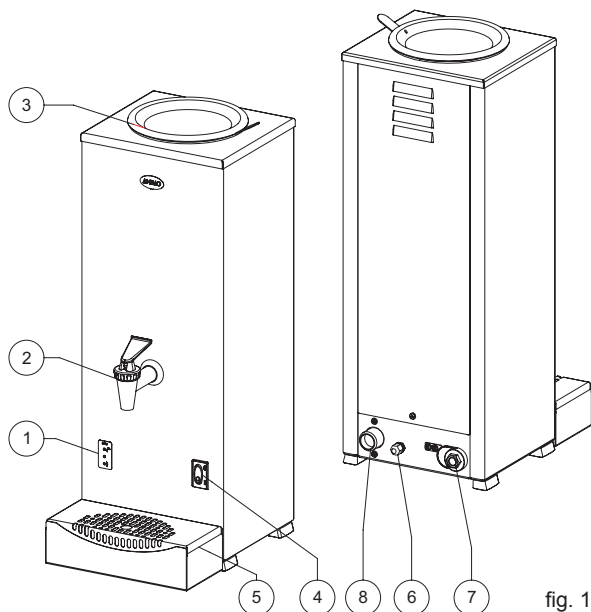

fig. 1

L'appareil est accompagné des accessoires suivants :

- Couvercle
- Rampe-égouttoir
- Tuyau de branchement de 1,5 m (modèle VA)
- 1 sachets de détartrant
- Mode d'emploi

2. DONNÉES TECHNIQUES

Modèle	WKT 5n HA	WKT 5n VA
Référence article	1003699	1004095
Possibilité de tirage d'eau chaude en une fois	4,0 ltr./ 32 tasses	4,0 ltr./ 32 tasses
Capacité horaire	21 ltr./168 tasses	21 ltr./168 tasses
Temps de chauffage	env. 14 min.	env. 14 min.
Délai après tirage d'4 ltr.	env. 11 min.	env. 11 min.
Raccordement électrique *	1N~ 220-240 V	1N~ 220-240 V
Fréquence	50-60 Hz	50-60 Hz
Puissance *	2100 W	2100 W
Poids à vide	6,3 kg	6,6 kg
Poids plein	11,3 kg	11,6 kg

Modèle branché sur arrivée d'eau (VA)

Branchement d'eau	-	3/4" filetage gaz extérieur
Pression minimale de l'eau	-	0,02 MPa (0.2 bar)
Pression maximale de l'eau	-	1 MPa (10 bar)

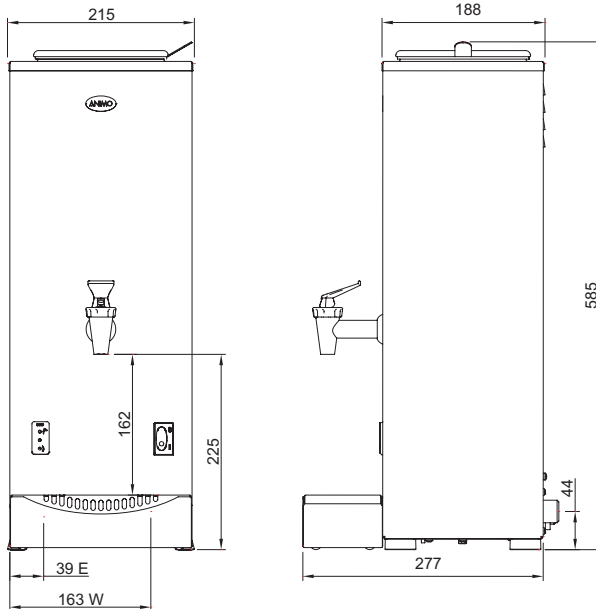

Sous réserve de modifications techniques

ATTENTION 

- En cas de panne ou d'opérations nécessitant l'ouverture de l'appareil, retirer la fiche de la prise de courant, fermer le robinet d'eau.
- Ne pas placer l'appareil dans un endroit où la température peut descendre en dessous de 0°C. le système retenant toujours un minimum d'eau.
- Raccorder obligatoirement l'appareil à une prise de terre.
- Il est interdit d'immerger ou de rincer l'appareil.
- Faire exécuter toutes les réparations par un technicien de service expert et qualifié.
- Pendant l'utilisation, certaines parties de l'appareil atteignent une température très élevée.
- En cas d'arrêt prolongé de l'appareil, il est recommandé de débrancher la prise du socle mural, et de fermer le robinet.

3. INSTALLATION

Suivre les instructions ci-dessous lors de la mise en place et le branchement de l'appareil.

3.1 Emplacement de l'appareil

- à la hauteur adéquate et sur une surface solide et plane.
- de manière à le brancher au réseau d'eau et au circuit électrique.
- afin d'éviter des dommages, lors de fuites éventuelles.

3.2 Branchement au réseau d'eau (modèle VA)

- à la hauteur adéquate et sur une surface solide et plane.
- Connecter le tuyau de branchement au robinet d'eau froide, à l'arrière de l'appareil. Ce tuyau de branchement d'eau a une longueur de 1,5 m.

3.3 Branchement au circuit électrique

En fonction du voltage de l'appareil, celui-ci doit être raccordé selon les informations (fig.2) ci-dessous.

- 220-240V 1 phase avec raccordement par fiche.
- 220-240V 1 phase (câble à 3 conducteurs).

Remarques concernant la figure 2:

- Si la fiche d'origine ne correspond pas à votre prise de courant, remplacer la fiche par une fiche correspondante.
- Jeter l'ancienne fiche car celle-ci peut être dangereuse si on l'introduit dans une prise de courant.

Tenir compte des indications suivantes pour le remplacement de la fiche:

1. Le fil vert/jaune (TERRE) doit être fixé sur borne marquée de la lettre "E", symbole () de terre, ou colorée en vert/jaune.
2. Le fil bleu (NEUTRE) doit être fixé sur la borne marquée de la lettre "N" ou colorée en noir.
3. Le fil marron (PHASE) doit être fixé sur la borne marquée de la lettre "L" ou colorée en rouge.

IMPORTANT!

Le câble à 3 conducteurs est codé de la manière suivante:

- Vert/jaune - terre (E)
 - Bleu - neutre (N)
 - marron – phase (L)
- 

fig. 2

4. COMMANDE

fig. 3

Petite lampe témoin de remplissage (fig. 3A) ; *Modèle HA* : La lampe témoin jaune (12.1) s'allume quand il faut remplir le chauffe-eau, l'élément de chauffe s'arrête. La lampe témoin s'éteint de nouveau quand le chauffe-eau a été rempli suffisamment.

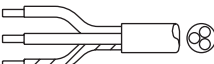
Modèle VA : La lampe témoin jaune s'allume quand il faut remplir le chauffe-eau, l'élément de chauffe s'arrête. La lampe témoin s'éteint de nouveau quand le chauffe-eau a été rempli suffisamment.

Petite lampe témoin de bonne température (fig. 3B) ; La lampe témoin verte est allumée quand le bouilleur a atteint la bonne température. La lampe témoin s'éteint quand la température est trop basse.

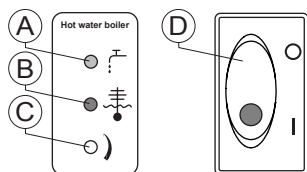
Programmation de la température du chauffe-eau (fig. 3C) ; Ce point de programmation permet d'augmenter ou de baisser la température du bouilleur. Utiliser pour cela un petit tournevis.



- En montagne (>2000 mètres) l'eau chauffera plus vite à cause de la basse pression de l'air! Programmer la température dans le bouilleur de sorte que l'eau ne se mette pas à bouillir.
- Quand le chauffe-eau est trop rempli, de l'eau bouillante peut être éjectée.
- Le fabricant n'est pas responsable des suites d'une mauvaise mise au point.

Votre chauffe-eau est programmé en usine sur environ 90°C. Ce point de programmation (fig. 3C) permet d'augmenter ou de baisser la température du bouilleur avec un champ de programmation d'environ 84°C - 98°C . Utiliser pour cela un petit tournevis. Tourner à gauche pour baisser la température. Tourner à droite pour augmenter la température.

Interrupteur ON/OFF (fig. 3D)

5. PREMIÈRE MISE EN SERVICE

Les mesures suivantes doivent être prises pour la mise en service de la machine.

Modèle HA

1. Remplir maintenant le chauffe-eau avec de l'eau. Ne jamais le remplir au-dessus du niveau '**MAX**'.
2. Appuyer sur l'interrupteur ON/OFF (fig. 3D), en position 1, les lampes témoin (fig. 3A&B) s'allument. Le chauffe-eau se remplit automatiquement et l'eau chauffe. La lampe témoin verte (fig. 3B) est allumée quand le bouilleur a atteint la bonne température.
3. Après la première utilisation, vider le bouilleur à l'aide du robinet de tirage et jeter cette eau. Remplir de nouveau le bouilleur avec de l'eau : il est prêt pour le service.

Modèle VA

1. Brancher le tuyau d'eau sur le robinet d'arrivée d'eau et sur la machine. *Attention !* Seulement de l'eau froide. Ouvrir le robinet d'arrêt et contrôler qu'il n'y a pas de fuite. (fig. 1-10)
2. Appuyer sur l'interrupteur ON/ OFF (fig. 3D) en position 1, les lampes témoin (fig. 3A&B) s'allument. le bouilleur se remplit et s'arrête automatiquement quand le réservoir est plein. La lampe témoin verte (fig. 3B) est allumée quand le bouilleur a atteint la bonne température.
3. Après la première utilisation, vider le bouilleur à l'aide du robinet de tirage et jeter cette eau. Remplir de nouveau le bouilleur avec de l'eau: il est prêt pour le service.

6. UTILISATION

Modèle HA

1. Allumer le chauffe-eau en appuyant sur l'interrupteur ON/OFF (fig. 3D) La petite lampe de l'interrupteur s'allume. L'eau chauffe.
2. Après environ 14 minutes, l'eau atteint la température souhaitée et la lampe témoin verte (fig.3B) s'allume. Maintenant on peut tirer de l'eau bouillante à l'aide du robinet de tirage.
3. Quand la lampe témoin jaune de remplissage (fig. 3A) s'allume, il faut remplir le bouilleur avec de l'eau fraîche. Faire attention: Ne jamais remplir le bouilleur au-dessus du niveau '**MAX**' pour éviter que de l'eau bouillante soit éjectée du bec verseur.
4. Après le remplissage, la lampe témoin jaune de remplissage s'éteint. Faire *attention* : quand la lampe témoin de remplissage est allumée, la résistance du bouilleur s'arrête. Dès que le bouilleur est rempli de nouveau, la chauffe reprend.

Modèle VA

1. Allumer le chauffe-eau en appuyant sur l'interrupteur ON/OFF (fig. 3D). La petite lampe de l'interrupteur s'allume. L'eau chauffe.
2. Après environ 14 minutes, l'eau atteint la température souhaitée et la lampe témoin verte (fig. 3B) s'allume. Maintenant on peut tirer de l'eau bouillante à l'aide du robinet de tirage.
3. Quand on tire de l'eau chaude du chauffe-eau, il se remplit automatiquement. Pendant le remplissage, la lampe témoin jaune est allumée (fig. 3A).

6.1 Quelles sont les possibilités du chauffe-eau HA?

- Tirer au maximum 4 l d'eau bouillante à la fois. Après le remplissage avec de l'eau froide jusqu'au niveau '**MAX**', le temps pour atteindre la bonne température est d'environ 11 minutes.
- Dès que la lampe témoin verte de bonne température (fig. 3B) s'allume, on peut tirer de nouveau de l'eau très chaude.

6.2 Quelles sont les possibilités du chauffe-eau VA?

- Tirer au maximum 4 l d'eau bouillante à la fois. Après le remplissage avec de l'eau froide jusqu'au niveau '**MAX**', le temps pour atteindre la bonne température est d'environ 11 minutes.
- Dès que la lampe témoin verte de bonne température (fig. 3B) s'allume, on peut tirer de nouveau de l'eau très chaude.

7. ENTRETIEN

- Nettoyer l'appareil avec un chiffon propre et humide.
- Ne pas utiliser de produits à nettoyer qui pourraient faire des rayures.
- Ôter le tartre avec un produit détartrant.

ATTENTION

- Rester près de l'appareil lors des opérations d'entretien.
- Lors du détartrage, respecter toujours le mode d'emploi du détartrant utilisé.
- Lors du détartrage, il est conseillé de porter des lunettes et des gants de protection.
- Après détartrage, faire circuler l'eau trois fois dans l'appareil.
- Se laver soigneusement les mains après le détartrage.
- L'appareil ne doit être ni immergé ni lavé au jet.
- Confier les réparations à un professionnel agréé.

7.1 Détartre

Il est conseillé de détartrer régulièrement le chauffe-eau, au moins une fois par mois.

Quand faut-il détartrer?

- Il est nécessaire de détartrer la machine régulièrement, surtout en cas d'usage fréquent et de dureté de l'eau importante.
- Enlever fréquemment les couvercles des réservoirs pour en examiner le fond et les parois.
- Parfois, il faut enlever les morceaux de tartre détachés posés au fond de la cuve.

1. Eteindre l'appareil et retirer la fiche de la prise.
2. Fermer le robinet d'arrêt et débrancher le tuyau d'arrivée d'eau (modèle VA) et ôter le couvercle.
3. Renverser l'appareil au-dessus d'un évier afin de le vider de son eau et du tartre détaché.
4. Si l'appareil est propre, recommencer la première MISE EN SERVICE (Chapitre 5). Pour éliminer le tartre restant, utiliser le détartrant Animo.
5. Bien lire auparavant le mode d'emploi.
6. Diluer 50 G. de détartrant dans 2 litres d'eau chaude.
7. Verser la solution dans le réservoir.
8. Laisser environ 10 minutes en répartissant régulièrement le détartrant dans toute la cuve.
9. Laisser agir jusqu'à ce que l'acide ne frémit plus.
10. Renverser l'appareil dans l'évier pour bien le vider; puis rincer plusieurs fois à l'eau chaude.
11. Remettre le couvercle et procéder à une nouvelle première MISE EN SERVICE (Chapitre 5).

8. SÉCURITÉ CONTRE LA CHAUFFE A SEC

L'appareil est équipé d'une sécurité contre la chauffe à sec située à l'arrière de l'appareil (fig.1-6). Dans le cas où le réservoir d'eau ne chaufferait plus, faire comme suit ;

1. Laisser refroidir l'appareil.
2. Dévisser le capuchon de sécurité noir.
3. Appuyer, ensuite, sur le bouton de réarmement et revisser soigneusement le capuchon.

Si la protection s'est déclenchée du fait d'une augmentation du dépôt de tartre, procédez alors au détartrage; voir chapitre 7.1. Si la cause d'une panne n'est pas la protection thermique déclenchée, consultez votre distributeur.

9. TRANSPORT

Pour le transport, suivre les indications suivantes :

1. Débrancher l'appareil et enlever la fiche de la prise.
2. Fermer le robinet d'arrêt et débrancher le tuyau d'eau (modèle VA).
3. Oter le couvercle du réservoir.
4. Renvoyer l'appareil dans l'évier pour en ôter le reste de l'eau.
5. Remettre le couvercle.
6. L'appareil est prêt au transport.

ANIMO

Animo B.V.
Dr. A. F. Philipsweg 47
P.O. Box 71
9400 AB Assen
The Netherlands

Tel: +31 (0) 592 376376
Fax: +31 (0) 592 341751
E-mail: info@animo.nl

www.animo.eu

