

# ANIMO

---

## PROFESSIONAL P/PVW

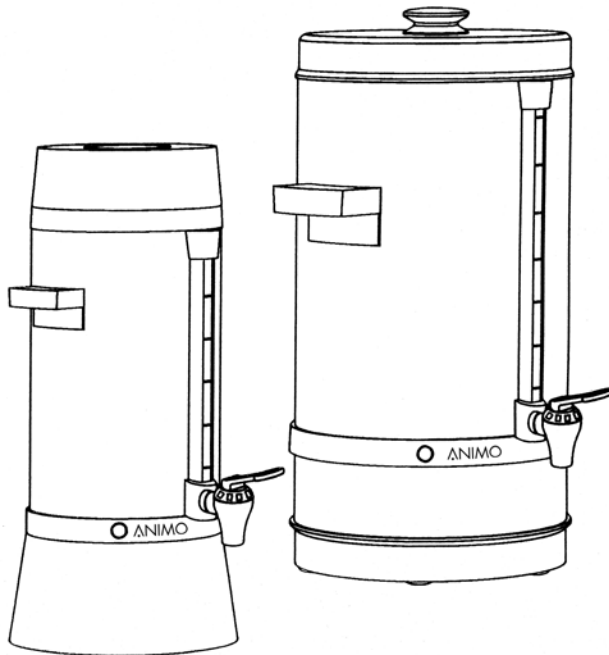

gebruiksaanwijzing  
user manual

Betriebsanleitung  
mode d'emploi

---

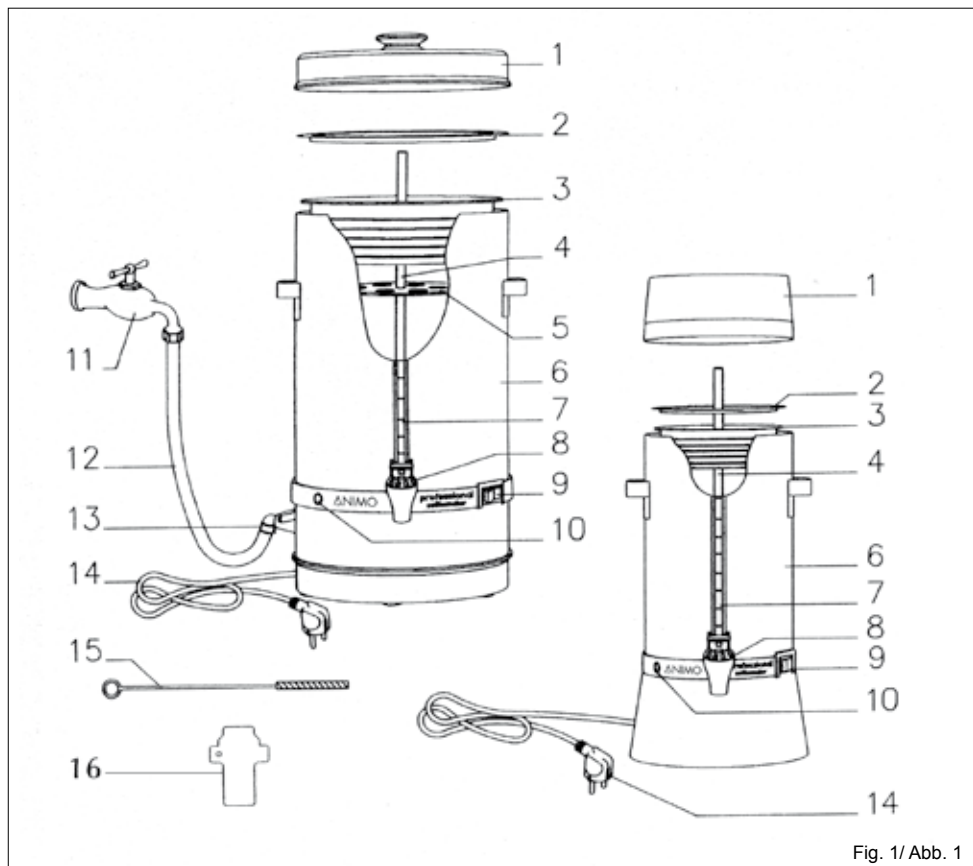

Fig. 1/ Abb. 1

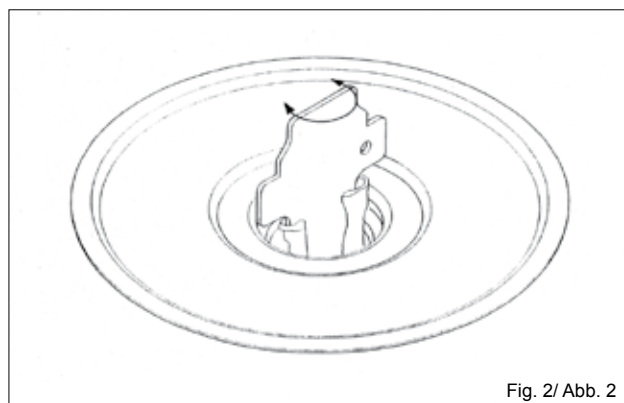

Fig. 2/ Abb. 2

## NEDERLANDS

Gebruiksaanwijzing blz. 4-7

Voor de types						
Professional 25P				020125001		
Professional 40P				020107174		
Professional 80P				020108474		
Professional 80PVW				020108475		
Professional 110P				020110377		
Professional 110PVW				020110378		

Toebehoren (figuur 1)	25	40	80	80	110	110
	P	P	P	PVW	P	PVW
1. Deksel	*	*	*	*	*	*
2. Filterdeksel	*	*	*	*	*	*
3. Filterbak	*	*	*	*	*	*
4. Percolatorbuis	*	*	*	*	*	*
5. Rooster			*	*	*	*
6. Ketel	*	*	*	*	*	*
7. Peilglas	*	*	*	*	*	*
8. Tapkraan	*	*	*	*	*	*
9. Schakelaar	*	*	*	*	*	*
10. Signaallamp	*	*	*	*	*	*
11. Waterkraan 3/4"						
12. Aansluitslang 3/4"				*		*
13. Vulkraan				*		*
14. Snoer	*	*	*	*	*	*
15. Tuitenreiniger	*	*	*	*	*	*
16. Schraper	*	*	*	*	*	*

## ENGLISH

Operation instructions page 8-11

For the models						
Professional 25P				020125001		
Professional 40P				020107174		
Professional 80P				020108474		
Professional 80PVW				020108475		
Professional 110P				020110377		
Professional 110PVW				020110378		

Parts (figure 1)	25	40	80	80	110	110
	P	P	P	PVW	P	PVW
1. Top cover	*	*	*	*	*	*
2. Filter cover	*	*	*	*	*	*
3. Filter basket	*	*	*	*	*	*
4. Percolator pipe	*	*	*	*	*	*
5. Grate	*	*	*	*	*	*
6. Tank	*	*	*	*	*	*
7. Gauge glass	*	*	*	*	*	*
8. Draw-off tap	*	*	*	*	*	*
9. Switch	*	*	*	*	*	*
10. Pilot light	*	*	*	*	*	*
11. Water tap 3/4"						
12. Connecting hose 3/4"				*		*
13. Filling tap				*		*
14. Mains lead	*	*	*	*	*	*
15. Pipe cleaner	*	*	*	*	*	*
16. Scraper	*	*	*	*	*	*

## DEUTSCH

Bedienungsanleitung Seite 12-15

Für die Typen						
Professional 25P				020125001		
Professional 40P				020107174		
Professional 80P				020108474		
Professional 80PVW				020108475		
Professional 110P				020110377		
Professional 110PVW				020110378		

Zubehör (Abb. 1)	25	40	80	80	110	110
	P	P	P	PVW	P	PVW
1. Deckel	*	*	*	*	*	*
2. Filterdeckel	*	*	*	*	*	*
3. Filterdose	*	*	*	*	*	*
4. Steigerrohr	*	*	*	*	*	*
5. Rost			*	*	*	*
6. Behälter	*	*	*	*	*	*
7. Schauglas	*	*	*	*	*	*
8. Zapfhahn	*	*	*	*	*	*
9. Schalter	*	*	*	*	*	*
10. Signallämpchen	*	*	*	*	*	*
11. Wasserhahn 3/4"						
12. Anschlußschlauch 3/4"				*		*
13. Einfüllhahn				*		*
14. Kabel	*	*	*	*	*	*
15. Röhrcchenreiniger	*	*	*	*	*	*
16. Schaber	*	*	*	*	*	*

## FRANÇAIS

Mode d'emploi page 16-19

Pour les types						
Professional 25P				020125001		
Professional 40P				020107174		
Professional 80P				020108474		
Professional 80PVW				020108475		
Professional 110P				020110377		
Professional 110PVW				020110378		

Accessoires (figure 1)	25	40	80	80	110	110
	P	P	P	PVW	P	PVW
1. Couvercle	*	*	*	*	*	*
2. Couvercle du filtre	*	*	*	*	*	*
3. Filtre	*	*	*	*	*	*
4. Tube percolateur	*	*	*	*	*	*
5. Grille	*	*	*	*	*	*
6. Bouilloire	*	*	*	*	*	*
7. Indicateur de niveau	*	*	*	*	*	*
8. Robinet de puisage	*	*	*	*	*	*
9. Interrupteur	*	*	*	*	*	*
10. Voyant lumineux	*	*	*	*	*	*
11. Robinet d'arrivée d'eau 3/4"						
12. Tuyau de racc. 3/4"				*		*
13. Robinet de remplissage				*		*
14. Cordon	*	*	*	*	*	*
15. Nettoyeur du bec ver.	*	*	*	*	*	*
16. Grattoir	*	*	*	*	*	*

## 1. ALGEMEEN

- Het water waarmee het toestel gevuld wordt dient van drinkwaterkwaliteit te zijn (eisen WHO).
- Het toestel mag nooit onder water worden gedompeld.
- Zet het toestel nooit aan als de ketel leeg is.
- **Het toestel mag uitsluitend op een gearde wandcontactdoos worden aangesloten.**

## 2. INSTALLATIE

- Reinig filterbak, filterdeksel, percolatorbuis en binnenkant van de ketel met een niet schurende wasmiddel voordat het toestel in gebruik wordt genomen.
- Plaats het toestel rechtop op een stevige vlakke ondergrond.
- Plaats het rooster in de ketel (geldt alleen voor de modellen 80 en 110P/PVW).
- Sluit de aansluitslang aan op de waterkraan en vervolgens op de vulkraan van het toestel (geldt alleen voor de PVW modellen).
- Sluit de vulkraan af en open vervolgens de waterkraan (geldt alleen voor de PVW)
- Steek de stekker in een gearde wandcontactdoos. (let hierbij op dat de schakelaar uit staat)

## 3. KOFFIE ZETTEN



### WAARSCHUWING

- De buitenkant van het toestel wordt tijdens het gebruik heet. Dus niet aanraken!



### LET OP

- De zethoeveelheid dient minimaal ca. 1/3 van de totale zetcapaciteit te zijn (zie Technische Gegevens)
  - Gebruik bij voorkeur grof gemalen koffie.
  - Bij gebruik van andere soorten maling is het gebruik van filterpapier noodzakelijk.
- Vul de ketel met water gelijk aan de hoeveelheid die er gezet dient te worden (pas hiervoor bij de PVW modellen de vulkraan toe)
  - Doe de koffiemaling in de filterbak (als regel geldt ca. 6 gram per kopje),
  - Sluit de filterbak goed af met het filterdeksel,
  - Plaats de percolatorbuis en de afgesloten filterbak in de ketel (let hierbij op dat het voetje van de percolatorbuis goed op de holte van de bodem rust),
  - Plaats het deksel op het toestel,
  - Schakel het toestel in (het lampje in de schakelaar dient nu te gaan branden). Vanaf het moment dat het groene signallampje gaat branden is de koffie klaar en zal de koffie automatisch warm worden gehouden.

---

## 4. KOFFIE SCHENKEN

### WAARSCHUWING

- Nadat de ketel is leeggetapt dient het toestel uitgeschakeld te worden om droogkoken te voorkomen.
- a. Houd een kopje of beker onder de uitloop van de tapkraan
- b. Druk de hendel van de tapkraan iets naar beneden zodat de koffie gaat lopen en laat deze weer los op het moment dat het kopje of de beker is gevuld.
- c. Schakel het toestel uit als de ketel leeg is.

## 5. REINIGEN NA GEBRUIK

- a. Haal de stekker uit de wandcontactdoos
- b. Neem de filterbak en percolatorbuis uit de ketel en maak de filterbak leeg
- c. Spoel filterbak, filterdeksel en percolatorbuis af met water,
- d. Spoel de vulkraan schoon door deze even te openen ( geldt alleen voor PVW modellen)
- e. Spoel de binnenkant van de ketel schoon.

## 6. ONDERHOUD

### WAARSCHUWING

- Haal tijdens het onderhoud de stekker uit de wandcontactdoos.
- De bodem holte aan de binnenzijde van de ketel dient na elke 10 zetbeurten gereinigd te worden van kalk- en koffie-aanslag. Gebruik hiervoor de meegeleverde schraper in combinatie met een pannenspons (zie figuur 2). De bodem holte kan ook worden gereinigd worden met koffieaanslag-oplosmiddel. Na het reinigen moet de holte enkele malen nagespoeld worden met warm water.
- De binnenzijde van de ketel en de percolatorbuis zijn van roestvast staal (R. V.S.) en kunnen met een schuurmiddel eventueel in combinatie met een pannenspons gereinigd worden.
- De buitenzijde van het toestel kan afgenomen worden met een natte zachte doek en daarna met een droge zachte doek worden afgedroogd. Gebruik hierbij geen schuurmiddelen.
- Filterbak, filterdeksel en deksel reinigen met een niet schurend afwasmiddel en daarna afdrogen met een droge zachte doek. Let op filterbak en filterdeksel mogen niet worden gereinigd in de vaatwasser.
- Het peilglas is inwendig te reinigen met behulp van de meegeleverde buitenreiniger. Neem hiervoor het kapje van de peilglashouder door deze recht omhoog te trekken. Steek vervolgens de buitenreiniger van bovenaf voorzichtig in het peilglas (**het peilglas hierbij niet demonteren**).
- Controleer regelmatig de siliconenring in de voet van de percolatorbuis. Deze ring behoort zacht en flexibel te zijn. Als de siliconenring hard of poreus is zal het toestel niet of slecht percoleren en dient de ring vervangen te worden.

## 7. RESETBARE THERMISCHE BEVEILIGING

### **WAARSCHUWING**

- Voordat de thermische beveiliging gereset wordt dient eerst de stekker uit de wandcontactdoos worden gehaald.

Het toestel is voorzien van een resetbare thermische beveiliging. Heeft deze gewerkt dan is het toestel uitgeschakeld. (het lampje in de schakelaar blijft echter wel branden). Om het toestel weer bedrijfsklaar te maken dient na afkoeling de resetknop aan de onderzijde van het toestel ingedrukt te worden. Werkt het toestel dan nog niet, raadpleeg dan uw leverancier.

### **LET OP**

Is de beveiliging in werking getreden als gevolg van droogkoken, controleer dan de siliconenring in de voet van de percolatorbuis. Deze ring dient zacht en flexibel te zijn voor het goed functioneren van het toestel. Vervang de ring als deze hard of poreus blijkt te zijn. Ook kan het voorkomen dat deze beveiliging tijdens het transport is uitgeschakeld.

## 8. GARANTIE

### **Garantieduur geldend vanaf de datum van aankoop:**

- 3 jaar op het hoofdverwarmingselement.
- 1 jaar op alle overige componenten.

### **Garantievoorwaarden:**

- de garantie geldt alleen voor materiaal- en constructiefouten (dit ter beoordeling van de fabrikant).
- de aankoopnota met vermelding van de aankoopdatum dient te worden overlegd.
- het toestel dient te zijn voorzien van een type- en serienummer.
- het toestel mag alleen volgens de in de gebruiksaanwijzing vermelde omstandigheden en gebruikscondities te zijn toegepast.
- het toestel dient uitsluitend volgens de gebruiksaanwijzing te zijn geïnstalleerd, gebruikt en onderhouden.
- het toestel mag constructief geen wijzigingen hebben ondergaan.
- het defect mag geen gevolg zijn van droogkoken.
- het defect mag geen gevolg zijn van een te hoge spanning.
- het defect mag geen gevolg zijn van te hard en of te agressief water.
- het defect mag geen gevolg zijn van eigen schuld of nalatigheid.

### **Garantie uitsluiting:**

- arbeidsloon
- voorrijkosten
- verzendkosten
- transportschade
- secundaire schade

## TECHNISCHE GEGEVENS

Professional		25P	40P	80P	80PVW	110P	110PVW
Vaste wateraansluiting		nee	nee	nee	ja	nee	ja
Spanning	V	230	230	230	230	230	230
Vermogen	W	1115	1115	1370	1370	1870	1870
Doorsnede	mm	212	212	250	250	250	250
Hoogte	mm	385	460	525	525	640	640
Inhoud	koppen/ltr.	25/3,2	40/5	80/10	80/10	110/15	110/15
Min. zethoeveelheid	koppen	10	15	25	25	35	35
Capaciteit / uur	ltr.	ca. 10	ca. 10	ca. 13	ca. 13	ca. 20	ca. 20
Zettijd bij max. inhoud	min.	ca. 17	ca. 27	ca. 42	ca. 42	ca. 48	ca. 48

---

**Animo B.V.**  
**Dr. A.F. Philipsweg 47**  
**P.O. Box 71**  
**9400 AB Assen**  
**The Netherlands**

**Tel. no. +31 (0) 592 376376**

**Fax no. +31 (0) 592 341751**

**E-mail: [info@animo.nl](mailto:info@animo.nl)**

**[www.animo.eu](http://www.animo.eu)**



**ANIMO**