



Dit apparaat voldoet aan de EMC-richtlijn 89/336/EEG, 92/31/EEG en de laagspanningsrichtlijn 73/23/EEG

This appliance is in accordanc with the EMC-Directive 89/336/EEC, 92/31/EEC and the low voltage directive 73/23/EEC

Dieses Gerät wurde in Übereinstimmung gemäß EMV-Richtlinie 89/336/EWG, 92/31/EWG und Niederspannung-Richtlinie 73/23/EWG gebaut.

Cet appareil est conforme à la directive d'EMC 89/336/CEE, 92/31/CEE et à la directive de basse tension 73/23/CEE.

Animo behoudt zich het recht voor om onderdelen op elk gewenst moment te wijzigen, zonder voorafgaande of directe kennisgeving aan de afnemer. De inhoud van deze handleiding kan eveneens gewijzigd worden zonder voorafgaande waarschuwing. Deze handleiding is geldig voor de machine in standaarduitvoering. Animo kan derhalve niet aansprakelijk worden gesteld voor eventuele schade voortvloeiende uit van de standaard uitvoering afwijkende specificaties van de aan u geleverde machine. Voor informatie betreffende afstelling, onderhoudswerkzaamheden of reparaties waarin deze handleiding niet voorziet, wordt u verzocht contact op te nemen met de technische dienst van uw leverancier. Deze handleiding is met alle mogelijke zorg samengesteld, maar Animo kan geen verantwoording op zich nemen voor eventuele fouten in dit boek of de gevolgen daarvan.

Animo has the right to change parts of the machine at any time without preceding or direct announcements to the client. The contents of this manual can also be changed without any announcements. This manual is to be used for the standard model/type of the machine. Thus Animo cannot be held responsible for any damage resulting from the application of this manual to the version delivered to you. For extra information on adjustments maintenance and repair, contact the technical department of your supplier. This manual has been written very carefully. However , Animo cannot be held responsible neither for mistakes in the book nor for their consequences.

Animo behält sich das Recht vor, Einzelteile ohne vorherige Bekanntgabe an den Kunden zu ändern. Der Inhalt dieser Anleitung kann ebenfalls ohne vorherige Bekanntgabe geändert werden. Diese Anleitung gilt für die Standardausführung der Maschine. Animo haftet daher nicht für Informationen über Einstellungen, Wartungsarbeiten oder Reparaturen, die nicht in dieser Anleitung enthalten sind. Wenden Sie sich bitte an den Kundendienst Ihres Händlers. Diese Anleitung wurde mit größtmögliche Sorgfalt hergestellt. Animo haftet jedoch nicht für etwaige Fehler in dieser Anleitung oder für die Folgen solcher Fehler.

Animo se réserve le droit de modifier les pièces à n'importe quel instant, sans avis préalable et sans obligation de notification au client. Le contenu de ce manuel est également sujet à modification sans avis préalable. Ce manuel s'applique au modèle standard de la machine. Par conséquent, Animo n'est pas responsable pour les dommages éventuels découlant de l'application de ce manuel aux modèles non standard. Pour les renseignements sur certains réglages, les travaux d'entretien ou réparations qui ne seraient pas traités dans ce manuel, Animo ne peut être tenu responsable des erreurs éventuelles ni des dommages qui en découleraient.

**NL****INHOUDSOPGAVE**

1.	ALGEMENE BESCHRIJVING .....	4
2.	TECHNISCHE GEGEVENS .....	4
3.	INSTALLATIE .....	5
3.1	Plaatsen van het apparaat .....	5
3.2	Aansluiten op de elektriciteit .....	5
4.	BEDIENING .....	6
5.	INGEBRUIKNAME EN GEBRUIK .....	6
6.	ONDERHOUD .....	6
6.1	Ontkalken .....	6
7.	TEMPERATUURBEVEILIGING .....	7
8.	TRANSPORT .....	7

De gebruiksaanwijzing is bestemd voor de gebruiker van de Animo voorraadwaterkoker, type WKT-D. Lees deze gebruiksaanwijzing aandachtig door, voor een goed en veilig gebruik van van het apparaat.

## 1. ALGEMENE BESCHRIJVING

De voorraadwaterkokers WKT-D zijn overal te plaatsen, waar kokend water nodig is. Bijvoorbeeld voor instant koffie, thee, soep hete grog. Met deze voorraadwaterkoker kan zowel in koppen als in kannen getapt worden. Hiertoe is deze voorraadwaterkoker uitgerust met een eenvoudig te bedienen no-driprkraan. De voorraadwaterkoker is dubbelwandig en heeft een CFK-vrije polyurethaan isolatie.

In figuur 1 zijn de belangrijkste onderdelen aangegeven:

- A - Geïsoleerde deksel
- B - Handgreep
- C - Peilglas met literindexering
- D - No-drip kraan
- E - Controlelampje
- F - Thermostaat
- G - Droogkookbeveiliging
- H - Electriciteitsansluiting

Het apparaat wordt geleverd met de volgende toebehoren:

- Gebruiksaanwijzing
- 1 sachet ketelsteenverwijderaar (100 sachets à 50 gram art.nr. 49009-K)

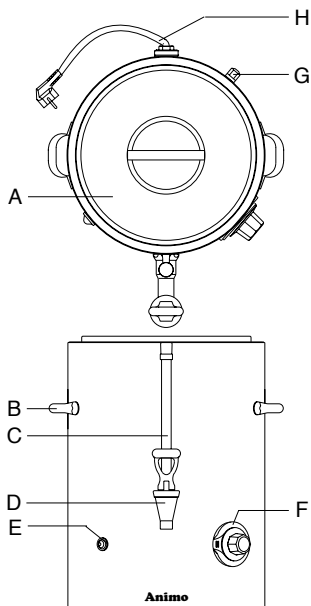

fig. 1

## 2. TECHNISCHE GEGEVENS

Type	: WKT-D 10	WKT-D 18
Inhoud	: 10 L	18 L
Uurcapaciteit	: ca. 30 L/h	ca. 30 L/h
Opwarmtijd 20-97°C	: ca. 24 min.	ca. 40 min.
Electriciteitsaansluiting	: 1N~ 220-240V	1N~ 220-240V
Frequentie	: 50-60Hz	50-60Hz
Vermogen	: 3.2 kW	3.2 kW
Afm. Ø x H	: 305x430mm	305x580mm
Uitloophoogte kraan	: 120mm	120mm
Gewicht	: 9 kg	11 kg

Technische wijzigingen voorbehouden

## WAARSCHUWING

- \* Bij defecten en werkzaamheden aan het apparaat, waarbij het geopend moet worden, moet de stekker uit het stopcontact verwijderd worden.
- \* Plaats het apparaat niet in ruimten waar de temperatuur beneden het vriespunt ligt, omdat er in het systeem altijd water achter blijft.
- \* Sluit het apparaat aan op een wandcontactdoos met randaarde.
- \* Het apparaat mag niet ondergedompeld of afgespoten worden.
- \* Laat alle reparaties uitvoeren door een daartoe bevoegd vakman.
- \* Tijdens het gebruik van het apparaat worden sommige onderdelen zeer heet.
- \* Wanneer het apparaat voor langere tijd niet wordt gebruikt is het raadzaam de stekker uit de wandcontactdoos te verwijderen.

### 3. INSTALLATIE

Bij het plaatsen en aansluiten van het apparaat moeten de volgende aanwijzingen worden gevolgd.

#### 3.1 Plaatsen van het apparaat

Plaats het apparaat:

- op buffet hoogte en op een stevige vlakke ondergrond.
- zodanig dat het aangesloten kan worden op het elektriciteitsnet.
- zodanig dat het geen schade aanricht bij eventuele lekkage.

#### 3.2 Aansluiten op de elektriciteit

Afhankelijk van de elektrische uitvoering van het apparaat, moet het apparaat volgens de hier onderstaande afbeeldingen worden aangesloten.

- (fig.2) Bij 220V-240V 1 fase met stekker aansluiting.
- (fig.2) Bij 220V-240V 1 fase (3 aderige kabel).

Bij figuur 2 gelden de volgende opmerkingen:

- In het geval dat de aangegoten stekker niet in uw stopcontact past, moet deze er worden afgeknipt en door een nieuwe passende stekker worden vervangen.
- De verwijderde stekker moet worden weggegooid, omdat deze gevaar kan opleveren als deze in een stopcontact wordt gestoken.

Neem de volgende aanwijzingen in acht als u een nieuwe stekker monteert:

1. De groen/geel gekleurde ader ("AARDE") moet worden aangesloten aan de klem die gemerkt is met de letter "E", het "aarde" symbool () of groen of groen/geel gekleurd is.
2. De blauw gekleurde ader ("NUL") moet worden aangesloten aan de klem die gemerkt is met de letter "N" of zwart gekleurd is
3. De bruin gekleurde ader ("FASE") moet worden aangesloten aan de klem die gemerkt is met de letter "L" of rood gekleurd is

#### BELANGRIJK!

Het 3 aderige netsnoer (fig.2) heeft de volgende adercode:

Groen/geel	- Aarde
Blauw	- Nul
Bruin	- Fase

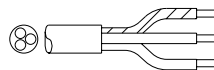

Groen/Geel	- Aarde	(E)
Blauw	- Nul	(N)
Bruin	- Fase	(L)

Fig. 2

## 4. BEDIENING

A-Controlelampje verwarmen (fig. 1E)

B-Thermostaat (fig. 1F)

## 5. INGEBRUIKNAME EN GEBRUIK

Voordat een nieuw apparaat in gebruik genomen kan worden moeten eerst de volgende handelingen worden verricht.

1. Verwijder het deksel van waterreservoir.
2. Vul het waterreservoir met water, lees op de literindexering af tot hoever er maximaal kan worden gevuld. **Vul het reservoir nooit tot boven aan de rand!**
3. Plaats na het vullen altijd het deksel weer terug op het waterreservoir.
4. Steek de stekker in het stopcontact en zet het apparaat aan d.m.v. de thermostaat op de gewenste temperatuur te draaien (fig. 1F).
5. Het oranje controlelampje (fig. 1E) zal nu gaan branden totdat het water is opgewarmd.
6. Wanneer het controlelampje dooft is het apparaat klaar voor gebruik. Het controlelampje zal tijdens het gebruik regelmatig aan en uit gaan ten teken dat het water opgewarmd wordt.
7. Controleer na het aftappen van heetwater m.b.v. het peilglas of het waterreservoir moet worden bijgevuld.

Neem nadat het apparaat ingebruik genomen is eerst een hoeveelheid heetwater af met de tapkraan.

## 6. ONDERHOUD

- ◇ Reinig het apparaat met een schone vochtige doek.
- ◇ Gebruik geen schuurmiddelen, vanwege de kans op krassen of doffe plekken.
- ◇ Verwijder hardnekkige kalkaanslag met een ketelsteenoplosmiddel.

## WAARSCHUWING

- Blijf met onderhoudswerkzaamheden bij het apparaat.
- Neem bij ontkalken altijd de gebruiksaanwijzing van het gebruikte ketelsteenoplosmiddel in acht.
- Het is raadzaam tijdens het ontkalken een veiligheidsbril en beschermende handschoenen te dragen.
- Spoel het apparaat na het ontkalken 3 maal om net schoon water.
- Was de handen na het ontkalken grondig.
- Het apparaat mag niet ondergedompeld of afgespoten worden.
- Laat alle reparaties uitvoeren door een daartoe bevoegde vakman.

### 6.1 Ontkalken

Tijdens het gebruik in gebieden met hard water zet zich kalk in het apparaat af. Om het apparaat energie-zuinig en betrouwbaar te laten functioneren adviseren wij u het apparaat gemiddeld éénmaal per maand te ontkalken.

Wanneer ontkalken?

- Afhankelijk van het gebruik en de hardheid van het water adviseren wij het apparaat regelmatig visueel op ketelsteen te controleren.
  - Verwijder regelmatig de deksel van de reservoir, is de bodem van het reservoir bedekt met losse ketelsteen, of vertoont de wand sterke ketelsteenaanslag, moet het apparaat worden ontkalkt.
  - Soms is het genoeg om alleen de losse ketelsteen resten te verwijderen.
1. Zet het apparaat uit en verwijder de stekker uit de wandcontactdoos.
  2. Verwijder de deksel van de reservoir.
  3. Keer het apparaat boven de gootsteen om, zodat het water in het waterreservoir met de losliggende kalk eruit loopt.
  4. Als het reservoir er nu na deze handelingen schoon uitziet kan het apparaat weer ingebruik worden genomen zoals beschreven in Hoofdstuk 5 "INGEBRUIKNAME EN GEBRUIK".

Voor het verwijderen van de overige ketelsteenaanslag kan gebruik worden gemaakt van ANIMO ketelsteenverwijderaar.

5. Lees eerst de waarschuwing en gebruiksaanwijzing op het sachet ANIMO ketelsteenverwijderaar
6. Los 1 sachet van 50 gram ANIMO ketelsteenverwijderaar op in 2 liter warm water.
7. Giet de zuuroplossing in het reservoir.
8. Laat de zuuroplossing ca. 10 minuten inwerken, en verdeel regelmatig het zuur met een borstel over de verkalkte delen in het reservoir.
9. Laat de oplossing inwerken tot er geen schuimvorming meer plaatsvindt. Tap tijdens het inwerken een paar keer water af met de tapkraan en giet dit weer terug in het reservoir.
10. Keer het apparaat boven de gootsteen om, zodat de oplossing eruit loopt. Spoel het reservoir en de kraan goed na met warm water.
11. Plaats het deksel terug op het reservoir en neem het apparaat weer in gebruik zoals beschreven in Hoofdstuk 5 "INGEBRUIKNAME EN GEBRUIK".

## 7. TEMPERATUURBEVEILIGING

Het apparaat is uitgevoerd met een van buitenaf bereikbare temperatuurbeveiliging. Deze bevindt zich aan de achterzijde van het apparaat (fig. 1G). Deze beveiliging schakelt het apparaat uit als de temperatuur te hoog oploopt. De meest voorkomende oorzaak van uitschakelen van de beveiliging is het niet tijdig verwijderen van kalkaanslag.

Is de beveiliging in werking getreden, ga dan als volgt te werk:

1. Laat het apparaat afkoelen.
2. Schroef de zwarte beschermkap los.
3. Druk de nu zichtbare knop in, en schroef de beschermkap weer goed vast.

Was de beveiliging in werking getreden door een verhoogde afzetting van kalkaanslag, dan vervolgens ontkalken, zie hoofdstuk 6.1. Indien de oorzaak van een storing geen uitgeschakelde temperatuurbeveiliging is, raadplaag dan Uw dealer.

## 8. TRANSPORT

Om het apparaat te transporteren moeten de volgende handelingen worden verricht:

1. Schakel het apparaat uit en verwijder de stekker uit de wandcontactdoos.
2. Verwijder het deksel van de reservoir.
3. Keer het apparaat boven de gootsteen om, zodat het resterende water eruit loopt.
4. Plaats het deksel weer terug.
5. Het apparaat is nu klaar voor vervoer.
6. Bij het opnieuw plaatsen van het apparaat moet hoofdstuk "3. Installatie" worden gevolgd.

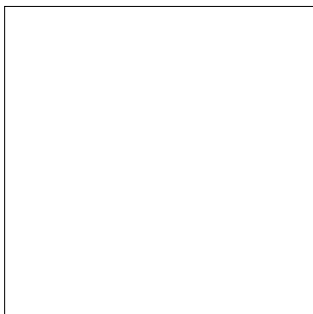
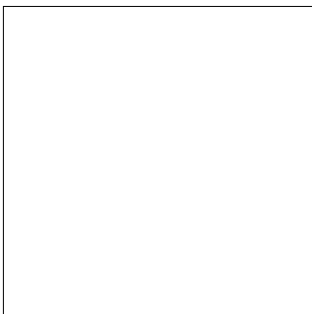
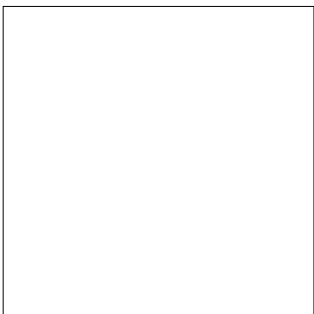
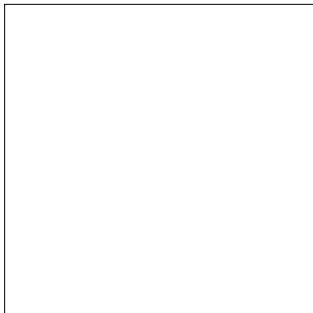
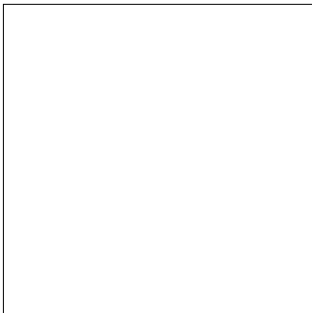
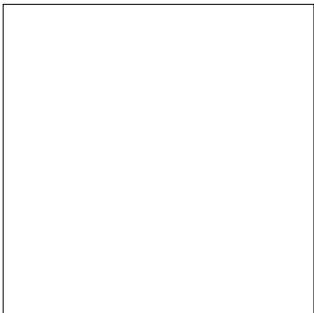
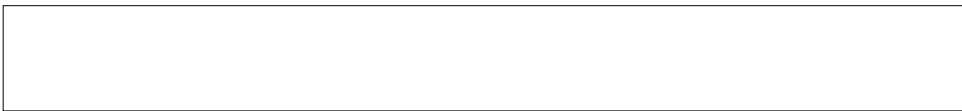

Animo B.V. Headoffice  
Dr. A.F. Philipsweg 47  
P.O. Box 71  
9400 AB Assen  
The Netherlands  
Tel. no. +31 (0)592 376376  
Fax no. +31 (0)592 341751  
E-mail: [info@animo.nl](mailto:info@animo.nl)  
Internet: <http://www.animo.nl>

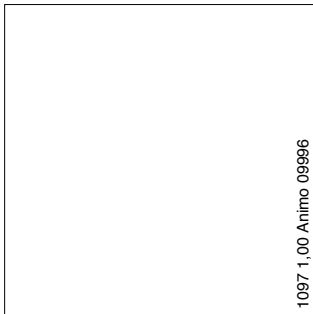
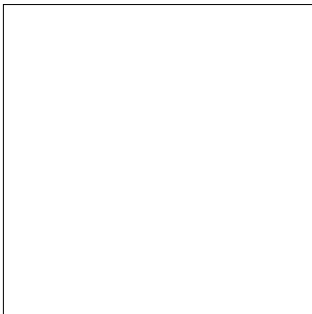

1097 1.00 Animo 09996



Accredited by  
the Dutch Council  
for Certification

