

ANIMO

OptiBean



gebruiksaanwijzing **betjeningsvejledning**
user manual **bruksanvisning**
betriebsanleitung **användarmanual**
mode d'emploi

Copyright

© 2015 Animo®

Ingen dele af dette dokument må reproduceres og/eller offentliggøres i tryk, mikrofilm, elektronisk medie eller anden form uden producentens forudgående tilladelse. Dette gælder også de tilhørende diagrammer og/eller skemaer.

Animo forbeholder sig retten til på et hvilket som helst tidspunkt at ændre komponenter uden forudgående og omgående meddelelse til forbrugeren. Ligeledes kan indholdet i denne vejledning ændres uden forudgående meddelelse herom. Denne vejledning er gyldig for udstyrets standardmodel. Af denne grund kan Animo ikke drages til ansvar for eventuelle skader, der opstår som resultat af specifikationer, som afviger fra standardmodellen for det udstyr, som du har fået leveret.

Denne vejledning er udarbejdet med størst mulig omhyggelighed, men fabrikanten kan ikke holdes ansvarlig for eventuelle fejltagelser i dokumentet eller deres konsekvenser.

Denne vejledning er oprindeligt udarbejdet på engelsk. Alle andre sprog i dette dokument er oversættelser fra den engelske tekst.

INDHOLDSFORTEGNELSE

	Copyright	177
1	Sikkerhed	179
	1.1 Vigtig information	179
	1.2 Advarselsskilte	179
	1.3 Anvendelsesområde	180
	1.4 Ændringer	180
	1.5 Sikkerhedsanordninger	181
	1.6 Sikkerhedsforanstaltninger	182
	1.7 Brugere	184
	1.8 Direktiver	184
	1.9 Garanti	184
	1.10 Bortskaffelse	185
	1.11 Yderligere hjælp og information	185
2	Beskrivelse	186
	2.1 Oversigt	186
	2.2 Funktionsprincip	189
	2.3 Specifikationer	191
	2.4 Display	193
	2.5 Konfigurationsmenu	195
	2.6 Energisparemåde	197
3	Transport og installation	199
	3.1 Transport	199
	3.2 Installation	199
4	Drift	204
	4.1 Oversigt over kontrolpanelet	204
	4.2 Oversigt over betjeningspanel (indvendigt)	205
	4.3 Åbning af lågen	205
	4.4 Tænd og sluk	206
	4.5 Start dosering af kopper	206
	4.6 Start dosering af kander	206
	4.7 Stop dosering af kopper eller kander	207
	4.8 Påfyldning af bønnekanister	207
	4.9 Opfyldning af kanister med instantprodukter	207
	4.10 Brug af mønt-mekanismen (ekstraudstyr)	208
	4.11 Brug af mønt-veksleren (ekstraudstyr)	208
5	Vedligeholdelse	209
	5.1 Rengørings- og desinfektionsmidler	209
	5.2 Rengøring	209
6	Problemløsning	217
	6.1 Fejlmeddelelser	217
	6.2 Meddelelser på display	218
	6.3 Fejlfunktioner	219

1 Sikkerhed

1.1 Vigtig information

Hensigten med denne brugervejledning er at hjælpe til med en sikker og effektiv betjening. Håndbogen indeholder oplysninger om installation, betjening og vedligeholdelse af udstyret. Sørg for at læse og forstå håndbogen, inden udstyret bruges.

Det er dit ansvar at betjene maskinen i overensstemmelse med alle sikkerhedsanvisninger og procedurer i denne vejledning samt i overensstemmelse med alle andre sikkerhedsprocedurer på din arbejdsplads. Det er brugerens ansvar at sørge for korrekt installation, konfiguration, ibrugtagning, service og vedligeholdelse, og at disse handlinger udføres af personale, der har modtaget al den undervisning, der er nødvendig for at varetage disse opgaver. Det er også brugerens ansvar at sørge for, at maskinen kun bruges i fuld overensstemmelse med lovene - og bestemmelser der har retskraft - i det land, hvor maskinen installeres.



ADVARSEL

Læs, forstå og sæt dig ind i al sikkerhedsinformation i dette kapitel, før du forsøger at bruge maskinen. Vær særlig opmærksom på alle advarsler og opfordringer til at være forsigtig i denne vejledning. Hvis du ikke følger alle advarsler og procedurer i denne vejledning, kan det medføre alvorlige skader for dig selv eller andre, også døden.



ADVARSEL

Undgå at bruge maskinen, hvis der er en sikkerhedsanvisning eller sikkerhedsprocedure, du ikke forstår. Kontakt din tilsynsførende og sørg for at få den rigtige undervisning i brugen af maskinen. Hvis maskinen bruges, uden at alle sikkerhedsanvisninger og procedurer i denne vejledning følges og forstås, kan der ske alvorlige skader på dig selv og andre, også dødsfald.



ADVARSEL

Brug ikke maskinen, før du har modtaget hensigtsmæssig og grundig undervisning i at bruge den sikkert og effektivt. Hvis du ikke er sikker på din evne til at bruge maskinen sikkert og effektivt, så lad være. Forsøg aldrig at fjerne, ændre, tilsidesætte eller hæmme en sikkerhedsanordning på maskinen. Forstyrrelse af sikkerhedsanordningerne kan medføre dødelige eller andre alvorlige lemlæstelser.

1.2 Advarselsskilte

Der er sat sikkerhedsskilte op på maskinen for at give sikkerhedsinformation. Alle sikkerhedsskilte gentages, i reglen med en nærmere forklaring, senere i denne vejledning.

1.2.1 *Klassifikation af sikkerhedsskilte*

Sikkerhedsskiltene er de internationalt anerkendte typer og beskrives i det følgende.



ADVARSEL

Advarselsskilt der identificerer en fare.

1.2.2 **Advarsel, forsigtig og bemærk**

**ADVARSEL**

'Advarsel' identificerer en fare, der kan føre til personskade, inklusive død.

**Forsigtighed tilrådes**

'Forsigtig' identificerer en fare, der kan føre til beskadigelse af maskinen, beskadigelse af andet udstyr og/eller miljøforurening.

**Bemærk**

'Bemærk' bruges til at fremhæve supplerende information.

1.3 **Anvendelsesområde**

Maskinen er en montering til at lave kaffe med kaffebønner samt varme drikke. Enhver anden eller yderligere anvendelse betragtes som ikke i overensstemmelse med anvendelsesformålet. Producenten kan ikke holdes ansvarlig for skader, der skyldes anvendelse til andre formål end det ovenfor beskrevne eller forkert betjening.

**ADVARSEL**

Brug ikke produkter, som ikke lever op til gældende levnedsmiddelbestemmelser.

**Bemærk**

Maskinen må kun bruges kommercielt. Det er ikke et husholdningsapparat.

1.4 **Ændringer**

**ADVARSEL**

Forsøg ikke at udføre ændringer på maskinen uden forudgående tilladelse fra Animo. Uautoriserede ændringer på maskinen kan føre til alvorlige personkvæstelser. Kvæstelserne kan være dødelige.

**ADVARSEL**

Forsøg ikke at ændre, fjerne eller omgå sikkerhedsanordningerne.

**ADVARSEL**

Forsøg ikke at udføre ændringer, som ikke overholder lokale, regionale eller nationale bestemmelser.

**ADVARSEL**

Sørg for, at hovedafbryderen og betjeningsknappen er let tilgængelige.

Animo er altid villig til at drøfte muligheden for at forbedre værdien for deres maskiner igennem ændringer. Se "Yderligere hjælp og information" (p. 185).

1.5 Sikkerhedsanordninger

1.5.1 Dørkontakt

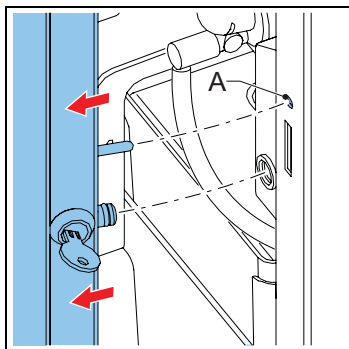

En dørkontakt (A) slukker automatisk maskinen, når døren åbnes.

1.5.2 Temperatursikring

Temperatursikringen slukker for varmeelementet, hvis temperaturen er for høj.

1.5.3 Tænd/sluk-kontakt

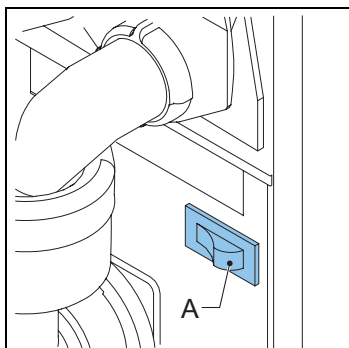

Tænd/sluk-kontakten (A) tænder og slukker for maskinen. Maskinen kan stadig være spændingsførende efter der er slukket for den. Træk stikket ud af maskinen for at sikre, at spændingen er fuldstændig afbrudt.



ADVARSEL

Tænd/sluk-kontakten afbryder ikke alle indvendige komponenter. Afbryd altid maskinens strømforsyningen før den åbnes.

1.5.4 Slettetast

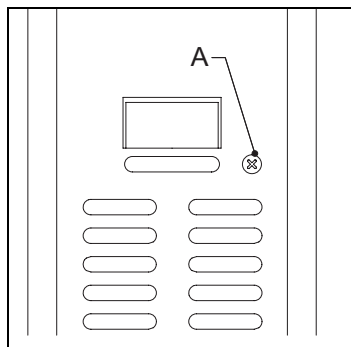

Slettetasten (A) sletter den valgte opskrift.

1.5.5 Display

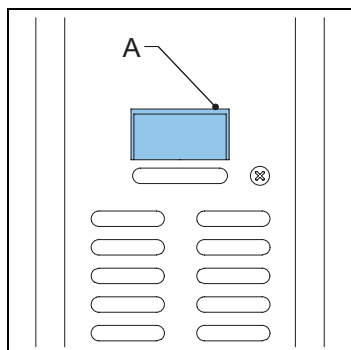

Displayet viser tekniske fejl ved hjælp af fejlkoder. Displayet viser også andre meddelelser til brugeren eller advarsler.

1.6 Sikkerhedsforanstaltninger

1.6.1 Generelle sikkerhedsforanstaltninger

- Sørg for at maskinens omgivelser er tørre, rene og tilstrækkeligt oplyste.
- Kom ikke i nærheden af bevægelige dele.
- Der må kun anvendes Animo reservedele.
- Der må kun anvendes Animo produkter.

1.6.2 Ved montagen

- Placer maskinen i arbejdsbordhøjde på et fast og jævnt underlag
- Tilslut maskinen til en jordforbundet stikkontakt.
- Sørg for, at maskine ikke er utæt.
- Maskinen må ikke placeres i et område med temperaturer under 0 °C.
- Overhold lokale regulativer, og brug kun godkendte materialer eller dele.
- Kontrollér, at informationerne på mærkepladen svarer til landet.

1.6.3 Under normal brug

- Efterse maskinen for eventuelle skader inden brug.
- Maskinen må ikke vippe.
- Maskinen må ikke nedsænkes i vand eller skylles.
- Brug ikke skarpe objekter til at betjene maskinen med.
- Sørg for, at betjeningsknapperne ikke er snavsede eller fedtede.
- Sluk for maskinen, og tag vandforsyningen af, hvis maskinen ikke skal bruges i længere tid.

1.6.4 Under vedligeholdelse og reparation

- Maskinen skal vedligeholdes regelmæssigt.
- Brug beskyttelseshandsker, når vedligeholdelsen udføres.
- Forlad ikke maskinen under vedligeholdelsesarbejdet.
- Sørg for, at alle reparationer kun udføres af uddannede og autoriserede personer.
- Tag maskinen ud af stikket for at udføre vedligeholdelse ang. fejlbeskeder.



ADVARSEL

Træk stikket ud for at sikre, at maskinen er helt uladet.

1.6.5 Instruktioner for udskiftning

- Hvis ledningen med strømforsyningen er beskadiget, skal den udskiftes af producenten, en servicerepræsentant eller lignende kvalificerede personer for at undgå fare.
- Brug altid det nye slangesæt, der leveres med maskinen. Gamle slangesæt eller andre slangesæt må ikke bruges.



ADVARSEL

Træk stikket ud for at sikre, at maskinen er helt uladet.

1.7 Brugere

1.7.1 Personlige kvalifikationer

- Maskinen er udelukkende designet til personale, der er 14 år eller ældre. Overhold de respektive nationale regler for arbejdssikkerhed og -sundhed.
- Maskinen må ikke bruges af børn eller personer med reducerede fysiske, sanse- eller mentale egenskaber, eller som har manglende erfaring eller kendskab, medmindre de er under opsyn.
- Kun personale med tilladelse må arbejde med maskinen.
- Personalet må kun udføre det arbejde, som de er oplært i. Dette gælder både for vedligeholdelse og den normale betjening af maskinen.
- Alt personale, der arbejder med maskinen, skal have fri adgang til de relevante brugervejledninger.
- Brugere skal være bekendte med alle situationer, der kan indtræde, så de kan reagere hurtigt og effektivt i nødstilfælde.

1.7.2 Personlig og fødevarerhygiejne

Maskinen fremstiller drikkevarer, der indtages af mennesker. Så de højeste standarder for hygiejne skal opretholdes i procesområdet.



Forsigtighed tilrådes

Som bruger, skal du have modtaget træning i personlig og fødevarerhygiejne fra arbejdsgiveren. Hvis du ikke er trænet, må du ikke bruge maskinen eller gå ind i procesområdet. Arranger træning med din overordnede eller træningsmanager. Hvis der arbejdes i området uden godt kendskab til hygiejne, kan der forekomme forurening af drikkevarerne.

- Vask hænderne grundigt, før du træder ind på arbejdsområdet.
- Tag dit ur og alle løse smykker af, inden du går ind i procesområdet.
- Sørg for, at maskinen rengøres regelmæssigt.

1.8 Direktiver

Denne maskine opfylder følgende EU-direktiver:



EMK-direktivet: 2004/108/EF
Lavspændingsdirektivet: 2006/95/EF
Maskindirektivet: 2006/42/EF



RoHS-direktivet: 2002/95/EF
AEEU-direktivet: 2002/96/EF



Direktiv om kontakt med medvarer: 1935/2004/EF

1.9 Garanti

Garantireglerne, der gælder for denne maskine, er en del af de generelle leveringsbetingelser

1.10 Bortskaffelse

Brug og vedligeholdelse af maskinen er ikke forbundet med nogen fare for miljøet. De fleste dele kan bortskaffes som sædvanlig.



Bemærk

Sørg for at opfylde den lokale lov, bestemmelserne, instrukserne og forholdsreglerne vedrørende sundhed, sikkerhed og miljø.

1.11 Yderligere hjælp og information

Animo bestræber sig på at yde support på højt niveau til brugere og operatører af firmaets produkter. Kontakt forhandleren for at få yderligere oplysninger om indstillinger, vedligeholdelse og reparationsarbejde, der ikke er beskrevet i dette dokument.

2 Beskrivelse

2.1 Oversigt

2.1.1 Set forfra

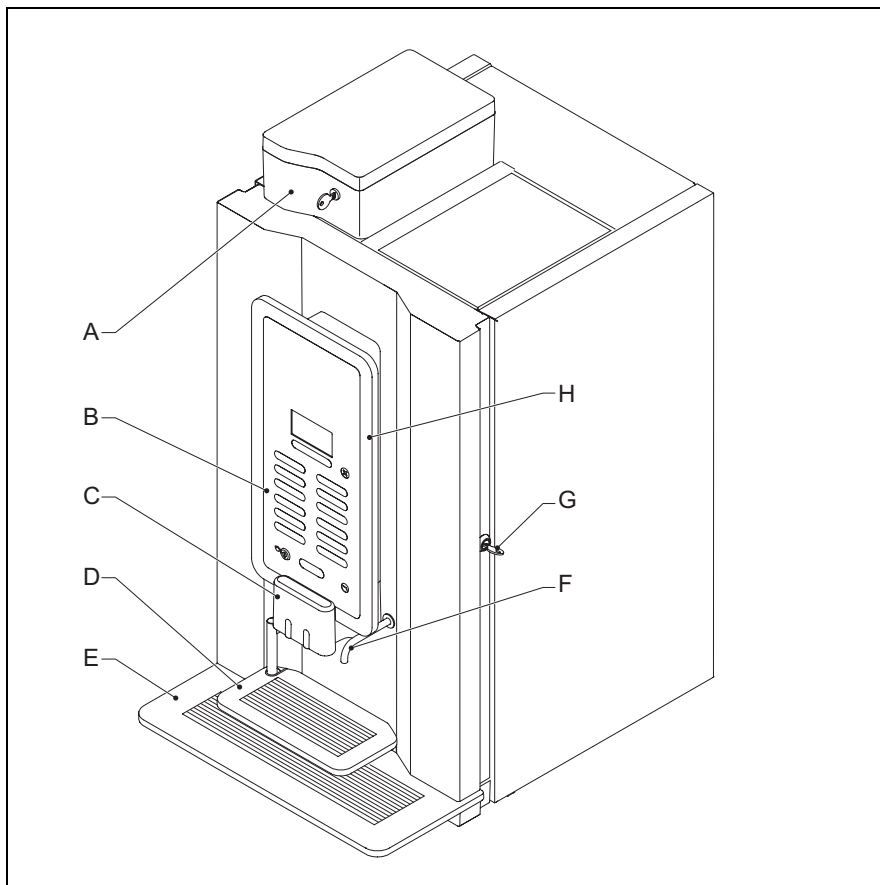

- A:** Bønnebeholder
- B:** Betjeningspanel
- C:** Udløb
- D:** Bakke
- E:** Dryppebakke
- F:** Vandudløb
- G:** Dørlås
- H:** OptiLight

2.1.2 Set bagfra

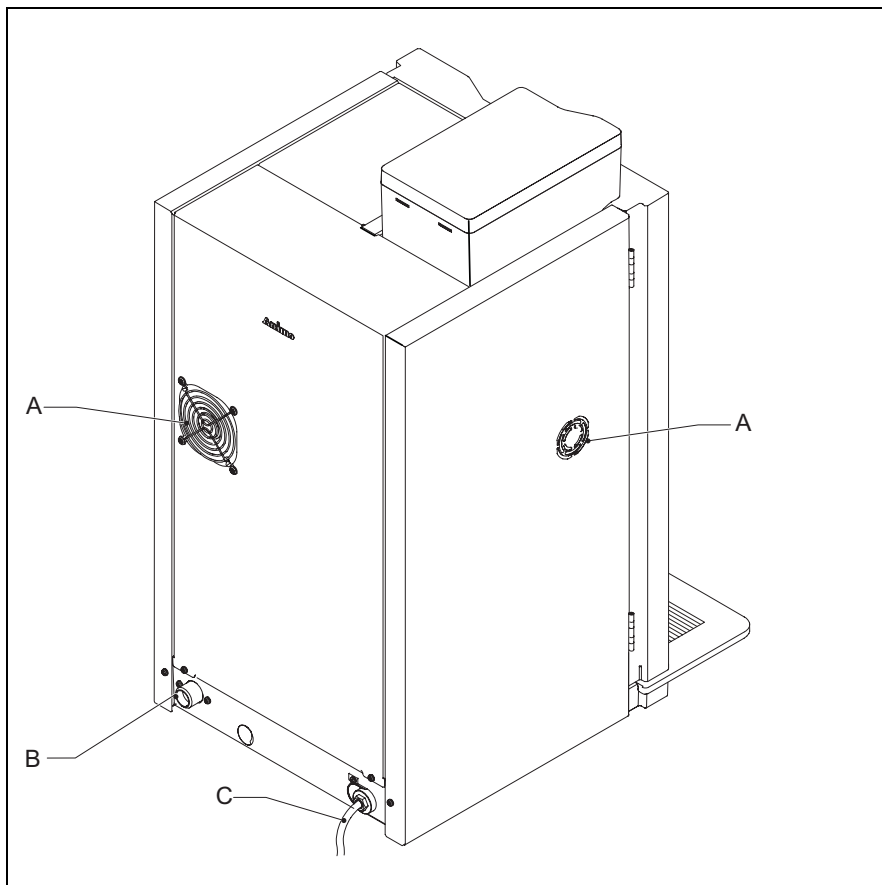

- A: Blæser
- B: Vandforsyning
- C: Strømkabel

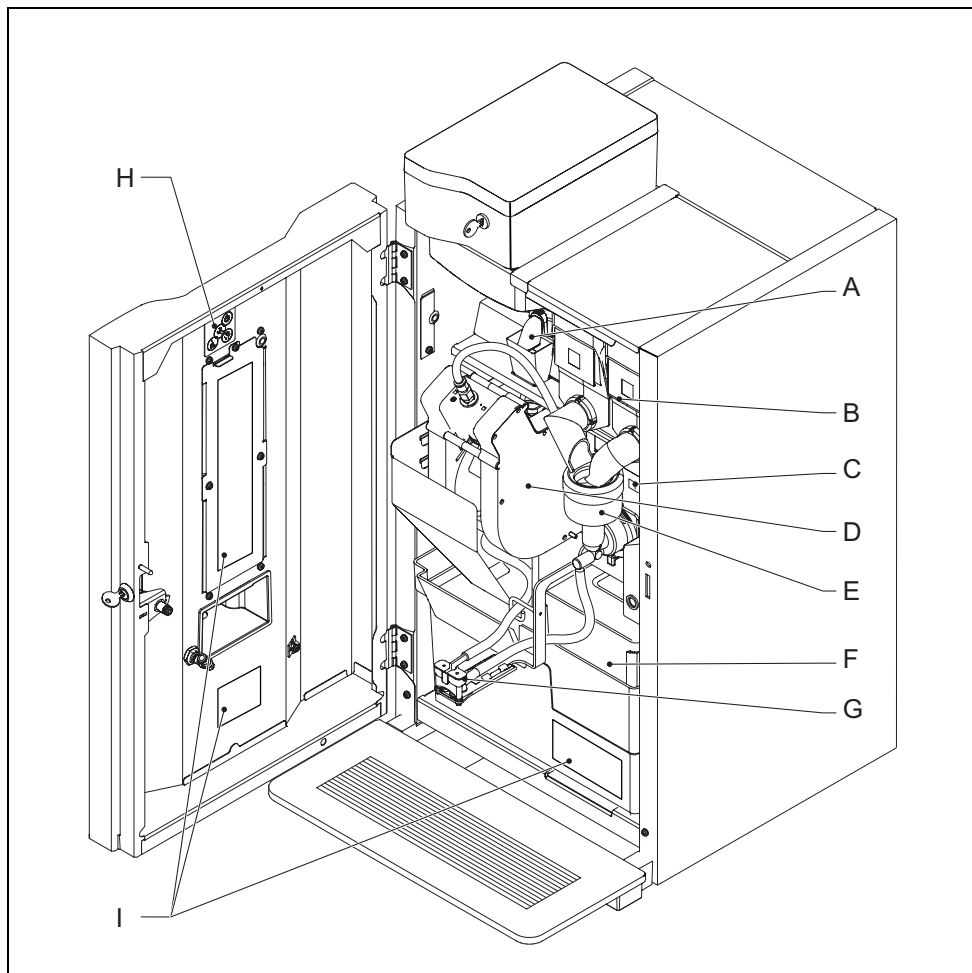
2.1.3 *Indvendig*

- A:** Kværn
- B:** Kanister
- C:** Tænd/sluk-kontakt
- D:** Brygger
- E:** Blander
- F:** Skraldespande
- G:** Udløb
- H:** Betjeningspanel
- I:** Etiketter med rengøringsinstruktioner

2.2 Funktionsprincip

2.2.1 Kanister

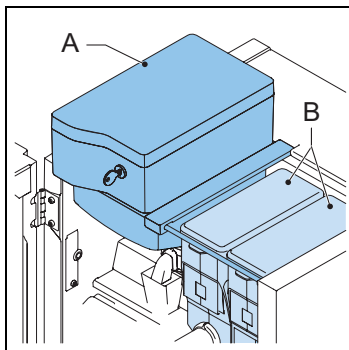

Kanisterne indeholder kaffebønner (A) og instantprodukter (B).

2.2.2 Kværn

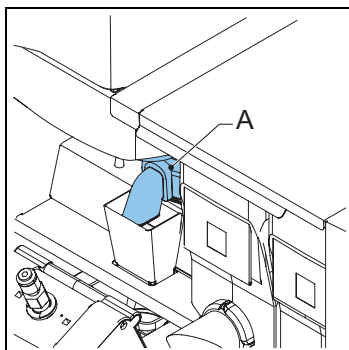

Kværnen (A) maler kaffebønnerne og overfører produktet til kaffebryggeren.

2.2.3 *Brygger*

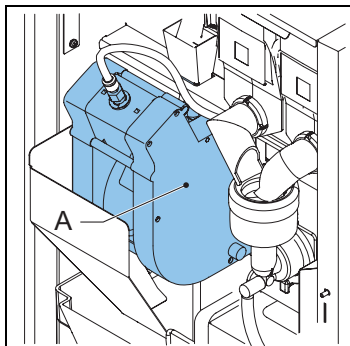

Bryggeren (A) modtager produktet fra kværnen. Produktet tilberedes efter tilsætningen af varmt vand under tryk. Bryggeren overfører produktet til udløbet og resten til skraldespanden.

2.2.4 *Blander*

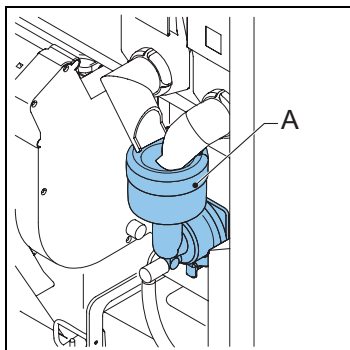

Blanderen (A) blander instantprodukterne med varmt vand og leder produktet frem til udløbet.

2.2.5 Udløb

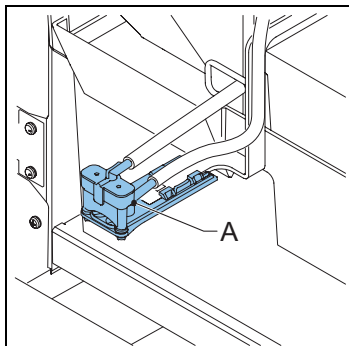

Udløbet (A) fylder produktet i koppen eller kanden.

2.3 Specifikationer

2.3.1 Standardmaskine

Punkt	Specifikation
Maskinens mål	402 x 564 x 790 mm
Vægt: tom/fuld	36/40 kg
Tryk	2-10 bar
Vandtemperatur	90 °C
Vandets hårdhedsgrad	> 5 °dH
Kedlens rumfang	1,1 l
Kedlens opvarmningstid	3 min
Kedeltemperatur	90 °C
Lydtryksniveau	< 70 dB(A)

2.3.2 Elektrisk system

Punkt	Specifikation
Spænding	1N~230 V
Frekvens	50-60 Hz
Effekt	2275 W (nom.) / 2575 W (spidsbelastning)
Varmeelementets effekt	1800 W
Sikring	10 A

2.3.3 Effektforbrug (iht. standarden EVA - EMP)

Punkt	Specifikation
Ved driftstemperatur (HU)	107 Wh
I drift uden dispensering (IM)	28,4 Wh/liter
Energisparemåde (ESM)	6,6 Wh
Opvarmning fra standby (HU-ESM)	81,5 Wh

2.3.4 Kapacitet - kaffe

Punkt	Specifikation
Timekapacitet for kop på 120 ml	90 kopper
Tilberedelsestid for kop på 120 ml	40 sek.
Tilberedelsestid for kande på 8 kopper à 120 ml	4 min

2.3.5 Kapacitet - Cacao

Punkt	Specifikation
Timekapacitet for kop på 120 ml	150 kopper
Tilberedelsestid for kop på 120 ml	14 sek.

2.3.6 Kapacitete - Varmt vand

Punkt	Specifikation
Timekapacitet for kop på 120 ml	150 kopper
Tilberedelsestid for kop på 120 ml	14 sek.

2.3.7 Kapacitet - Varmt vand

Punkt	Specifikation
Timekapacitet for kop på 120 ml	80 kopper
Tilberedelsestid for kop på 120 ml	14 sek.
Tilberedelsestid for kande på 6 kopper à 120 ml	1,5 min

2.3.8 Betingelser for omgivelserne

Punkt	Specifikation
Temperatur	0 °C < T < 40 °C
Relativ fugtighed	80%

2.3.9 Type plade

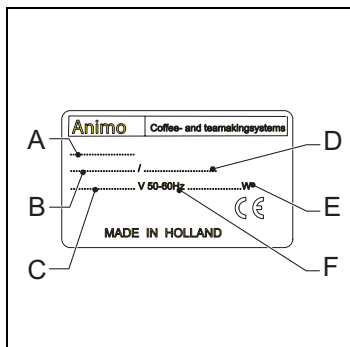

- A: Modelnummer
- B: Artikelnummer
- C: Strømforsyning [V]
- D: Maskinnummer
- E: Effekt [W]
- F: Frekvens [Hz]





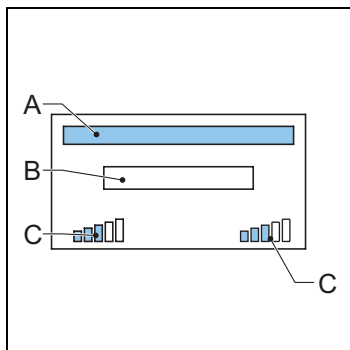



2.4 Display

2.4.1 Hovedskærm

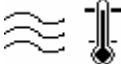

- A: Plads til produktnavn
- B: Instruktions-/beskedsområde
- C: Styrkeikon

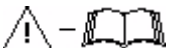
2.4.2 *Ikoner*

Ikon	Betegnelse	Beskrivelse
	Skylning	Maskinen skal skylles.
	Skraldespand mangler	Skraldespanden mangler.
	Skraldespand fuld	Skraldespanden er fyldt op.
	Boiler varmer	Kedlen varmer op.
	Fylder boiler	Kedlen fyldes op.
	Dør åben	Maskinens dør er åben.
	Spildbakke fuld	Drypbakken er fuld.
	Fejl	Der er opstået en fejl i maskinen.
	Standby	Maskinen er i standby.
	Rengøring	Maskinen skal gøres rent.

2.5 Konfigurationsmenu

2.5.1 Hovedmenu

Skærm	Titel	Niveau	Se
0	Hoved	Bruger	2.4.1
1.0	Fri dosering	Bruger	2.5.2
1.1	Ur	Bruger	2.5.3
1.2	Ændring af tider	Bruger	2.5.4
1.3	Opskriftstællere	Bruger	2.5.5
1.4	Hurtig-opskrift	Bruger	2.5.6
1.6	Software	Bruger	2.5.7
1.7	PIN-kode	Tjeneste	2.5.8
1.8	OptiLight	Bruger	2.5.9
1.9	Kontrast	Bruger	2.5.10

2.5.2 Fri dosering

Skærm	Punkt	Beskrivelse
1.0	Fri dosering	Aktivering af fri dosering på maskiner med et betalingssystem [ja/nej]

2.5.3 Tidspunkt

Skærm	Punkt	Beskrivelse
1.1.0	Tidspunkt	For at stille klokken [time:min]
1.1.1	Dato	For at stille datoen [dd - mm - åååå]

2.5.4 Ændring af tider

Skærm	Punkt	Beskrivelse
1.2.0	man-fre	For at indstille tænd- og sluktider fra mandag til fredag [time:min] 00:00 = ikke aktiv. Der er 3 tilgængelige tider at skifte.
1.2.1	lø	For at indstille tænd- og sluktider for lørdage [time:min]. 00:00 = ikke aktiv. Der er 3 tilgængelige tider at skifte.
1.2.2	sø	For at indstille tænd- og sluktider for søndage [time:min]. 00:00 = ikke aktiv. Der er 3 tilgængelige tider at skifte.
1.2.3	Energibesparende tilstand	For at aktivere og indstille den energibesparende tilstand: aktiv / ikke aktiv, baggrundslys tændt/slukket, OptiLight tændt/slukket, og kedeltemperatur i energibesparende tilstand: Se 2.6.

2.5.5 Opskrift tællere

Skærm	Punkt	Beskrivelse
1.3.0	Opskrift 1-12	Viser mængden af gratis, betalte, kander og samlede antal kopper [0-99999 kopper].
1.3.1	Opskrift total	Viser den totale mængde af gratis, betalte, kander og samlede antal kopper [0-99999 kopper].
1.3.2	Service tællere	Viser mængden af skylning af bryggeren og blanderen [0-99999].
1.3.3	Nulstil tællerne	Nulstiller alle tællere, hvis den er tilgængelig.
1.3.4	Gem tællere	For at gemme tællere.

2.5.6 Hurtig opskrift.¹

Skærm	Punkt	Beskrivelse
1.4.0-11	Opskrift: <opskriftsnavn>	Indstilling af volumen [25-180], kaffens styrke [-5% - +5%], cacao [-5% - +5%], efterfyldning [-5% - +5%] og sukker [-5% - +5%] pr. opskrift.

2.5.7 Software

Skærm	Punkt	Beskrivelse
1.6	Software	Viser softwareversionen.

2.5.8 PIN-kode²

Skærm	Punkt	Beskrivelse
1.7	PIN-kode	For at komme ind på servicemenuerne.

2.5.9 OptiLight

Skærm	Punkt	Beskrivelse
1.8.0	Rød	For at indstille mængden af rødt i farven [0-100%].
1.8.1	Grøn	For at indstille mængden af grønt i farven [0-100%].
1.8.2	Blå	For at indstille mængden af blå i farven [0-100%].
1.8.3	Tilfældig	Viser alle farver i det fulde farvespektrum [0-60 min]. 0 = ikke aktiv.

2.5.10 Kontrast

Skærm	Punkt	Beskrivelse
1.9	Kontrast	Indstiller kontrasten på displayet [0-100%].

1. Den hurtige opskriftsmenu er kun tilgængelige, hvis den er blevet aktiveret af en servicetekniker.
2. Kun til servicepersonale.

2.6 Energisparemåde

Når maskinen er i energisparemåde, bruger den mindre energi. Opskriftknapperne er stadig aktive, og kedlen afkøler i trin på 5 °C. Efter der er valgt en opskrift, har maskinen brug for tid til at varme kedlen op igen.

Eksempel:

Tre sæt tænd/sluktider

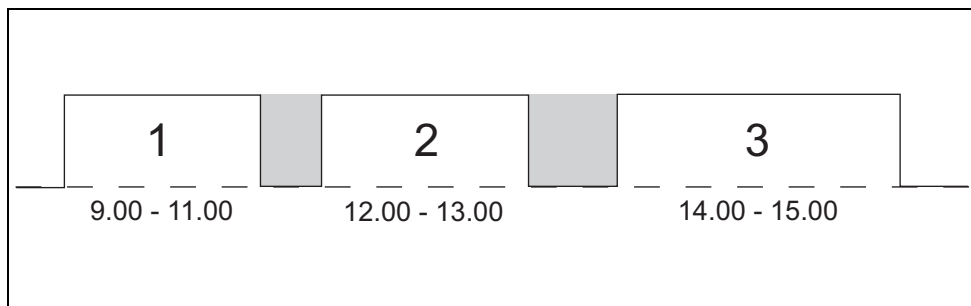

Maskinen tænder automatisk

kl. 9.00/12.00/14.00. Maskinen går i standby

kl. 11.00/13.00/15.00. I standbytilstanden er betjeningspanelet slukket, og kedeltemperaturen falder til den indstillede kedeltemperatur.

Energisparetilstand med tre sæt tænd/sluk-tider

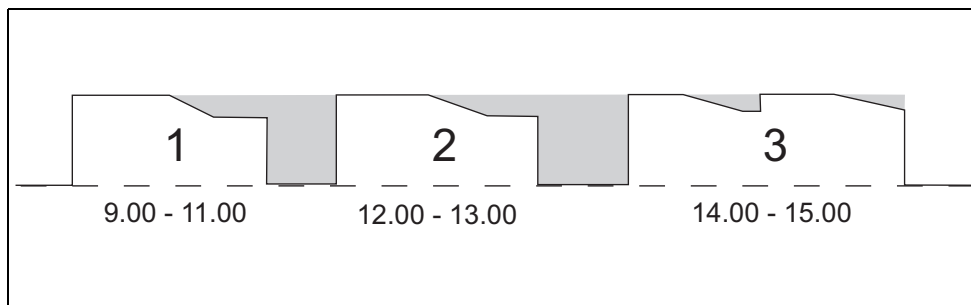

Hvis maskinen tænder efter standbytilstand, og der ikke dispenseres drikke, går maskinen i energisparetilstand efter 30 min. Kedeltemperaturen falder med 5 °C hver 30 minutter. Hvis der dispenseres drikke efter 2 timer, genaktiveres maskinen. Maskinen bruger mindre energi, når der ikke dispenseres eller den efterlades tændt.

Energisparetilstand uden tænd/sluk-tider

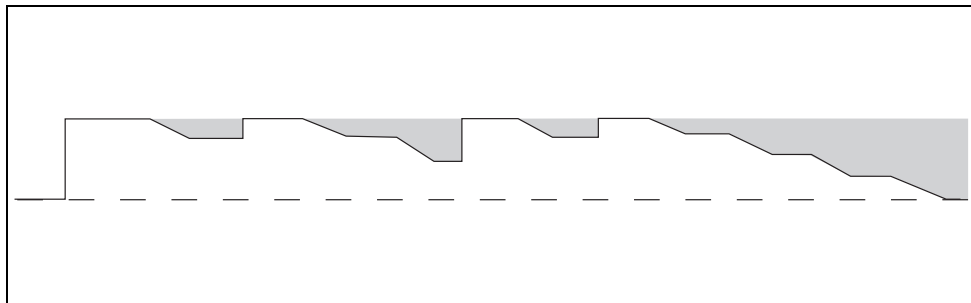

Hvis maskinen er tændt, og der ikke dispenseres drikke, går maskinen i energisparetilstand efter 30 min. Kedeltemperaturen falder med 5 °C hver 30 minutter. Hvis der dispenseres drikke efter 2 timer, genaktiveres maskinen. Maskinen bruger mindre energi, når der ikke dispenseres eller den efterlades tændt.

3 Transport og installation

3.1 Transport

3.1.1 Generelt

Når maskinen og dens tilbehør leveres:

- Kontrollér maskinen for mulige transportskader.
- Kontroller at leverancen er komplet. Se salgs- og leveringsbetingelserne.

3.2 Installation



Forsigtighed tilrådes

- Brug et filtreringssystem eller en vandblødgører, hvis postevandet er klorbehandlet eller meget hårdt. Dette forøger drikkens kvalitet og sikrer, at man ikke er nødt til at afkalke maskinen for ofte.
- Maskinen må ikke placeres i et område med temperaturer under 0 °C.
- Brug kun det leverede slangesæt.

3.2.1 Pakkens indhold

Maskinen leveres med følgende udstyr:

- 1 affaldsbøtte til restkaffe
- 1 affaldsbøtte med låg til spildevand
- 1 drypbakke med rist
- 4 dørnøgler
- 1 dørsplit
- 2 nøgler til kandelås
- Opskriftstriber
- Etiketter med ingredienser
- Styrkestriber
- 1 betjeningsvejledning
- 1 servicevejledning
- 1 tilslutningsslange
- 1 produktregistreringskort
- 1 rengøringsbørste

3.2.2 Placering

- 1 Placér maskinen på et arbejdsbord på et fast og jævnt underlag.
- 2 Hvis det er tilgængeligt, sættes maskinen på et underkabinet.
- 3 Sørg for, at området til venstre for maskinen er mindst 11 cm stort, så lågen kan åbnes.
- 4 Sørg for, at området oven over maskinen er mindst 22 cm stort, således at kanisteren kan fjernes og/eller genopfyldes.
- 5 Drej på fødderne (A) bag på maskinen for at nivellere den.

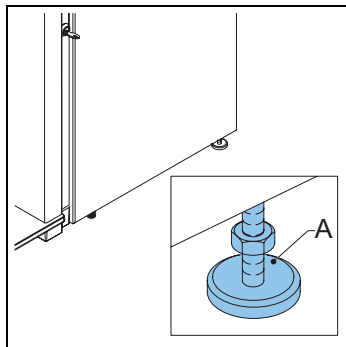

3.2.3 Vandforsyning

- 1 Tilslut maskinen (A) til vandhanen (B) med luftventil.
- 2 Åbn hanen, og kontrollér for lækager.

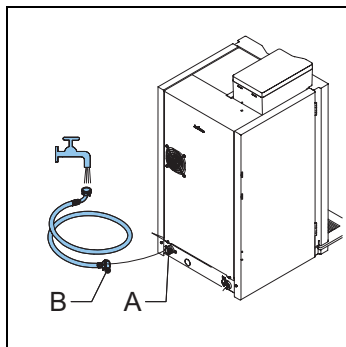

- 3 Hvis nødvendigt tilsluttes maskinen (A) med slangen (B) til filtersystemet (C), og filtersystemet tilsluttes med slangen (D) til hanen.

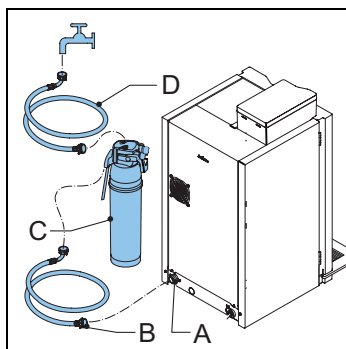

- 4 Hvis nødvendigt tilsluttes maskinen (A) med slangen (B) til den fritstående pumpeenhed (C).
- 5 Sørg for, at det laveste vandtryk ikke falder til under 2 bar (ved 5 l/min. strømningstryk).

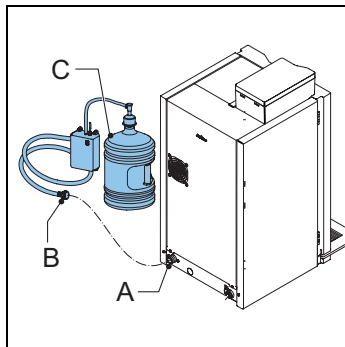

3.2.4 Elektrisk forbindelse

Maskinen kommer med en passende elektrisk stikprop som tilrådet og leveret af installatøren.

- 1 Den grøn/gul-farvede leder (A) forbindes enten til terminalen, der er markeret PE, jordforbindelsessymbolet, eller som er farvet grøn/gul.
- 2 Den blå-farvede leder (B) forbindes til terminalen, der er markeret N, eller som er farvet sort.
- 3 Den brune-farvede leder (C) forbindes til terminalen, der er markeret L.

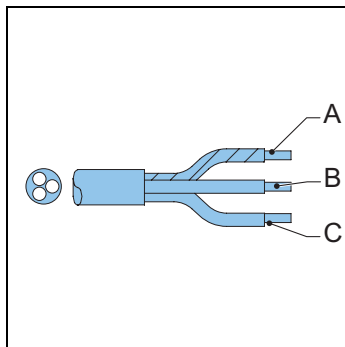

3.2.5 Drypbakkeafløb

- 1 Lav et hul i drypbakken (A) med et bor (Ø 6 mm).
- 2 Sæt en afløbsslange i drypbakken.

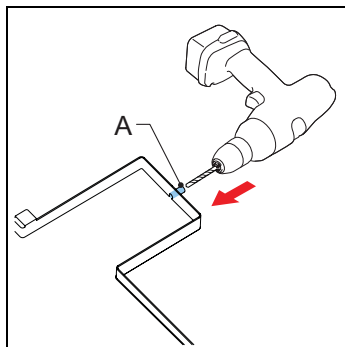

3.2.6 Påsætning af opskriftsstrimler

- 1 Åbn lågen til maskinen.
- 2 Skru skruerne ud, og tag låget (A) af.
- 3 Sæt opskriftsstrimlen (B) i.

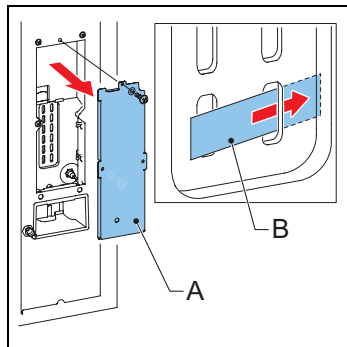

3.2.7 Placér opskriftetiketterne

- 1 Luk maskinens dør op.
- 2 Placer etiketterne som vist (A og B).

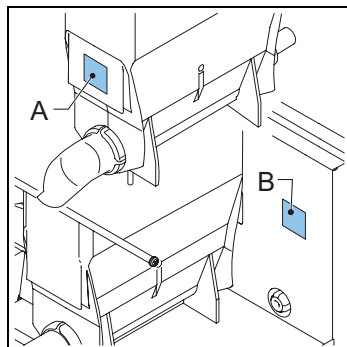

3.2.8 Indstilling af software til første brug

- 1 Åbn lågen til maskinen.
- 2 Tryk på konfigurationsmenuknappen (A).

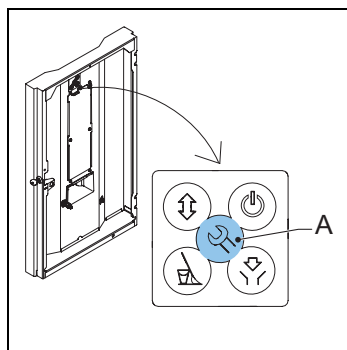

- 3 Brug opskriftsknappen (B) til at navigere gennem menuen.
- 4 Vælg uret for at indstille tidspunkt og dato.
- 5 Vælg tænd-sluktid / energibesparelse for at indstille disse.
- 6 Vælg OptiLight for at indstille farveindstillingen.

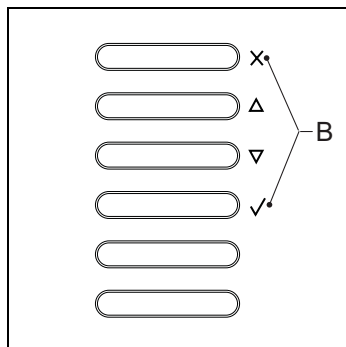

3.2.9 Brug af maskinen for første gang

- 1 Sæt maskinens ledning ind i en stikkontakt med jordforbindelse.
- 2 Tænd for maskinen, og følg anvisningerne på displayet.
- 3 Sæt en skål (min. 1,5 l) under udløbet.
- 4 Vælg en opskrift, og tryk på knappen start dosering.
- 5 Kontrollér om smagen og mængden er efter ønske.
- 6 Gentag de tidligere trin for hver opskrift for at sikre, at alle opskrifter er efter ønske.
- 7 Hvis smagen og mængden ikke er efter ønske, så informér forhandleren.

4 Drift



ADVARSEL

- Efterse maskinen for eventuelle skader inden brug.
- Maskinen må ikke nedsænkes i vand eller skylles.
- Brug ikke skarpe objekter til at betjene knapperne med.
- Sørg for, at betjeningsknapperne ikke er snavsede.
- Tag maskinen ud af stikket, og tag vandforsyningen af, hvis maskinen ikke skal bruges i længere tid.



Bemærk

Energibesparelse aktives som standardtilstand.

Anvend kun følgende produkter:

- Kaffebønner
- Pulverprodukter
- Sukker der er egnet til automater

4.1 Oversigt over kontrolpanelet

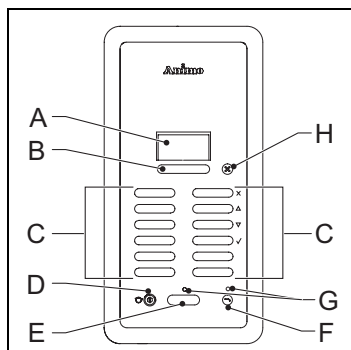

A: Display

B: Styrke-knapper

C: Knapper til valg af opskrift / annullering / navigering / bekræftelse

D: Kande-lås

E: Knap til dosering af opskriften

F: Knap til doseringen af vand

G: Lysdiode for dosering

H: Stopknap

4.2 Oversigt over betjeningspanel (indvendigt)

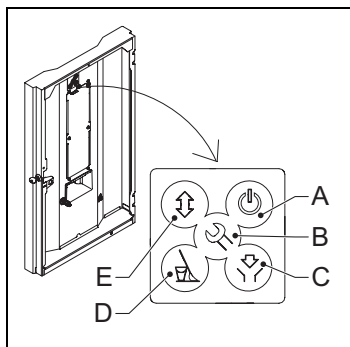

- A:** Standby-knap
- B:** Konfigurationsmenuknap
- C:** Rengøringsknap
- D:** Skylleknap
- E:** Ingen funktion

4.3 Åbning af lågen

- 1 Sæt nøglen i låsen (A) på lågen.
- 2 Drej nøglen, og åbn lågen til maskinen.

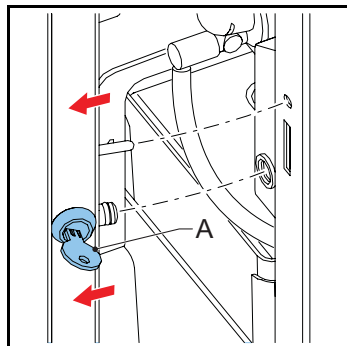

4.4 Tænd og sluk

- 1 Luk maskinens dør op.
- 2 Tryk på on/off-kontakten (A) for at tænde eller slukke for maskinen.

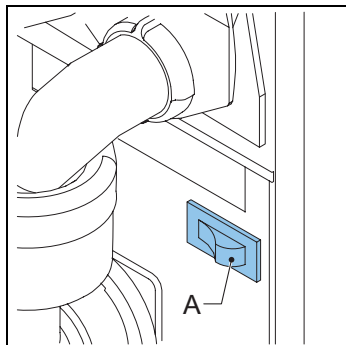

4.5 Start dosering af kopper

- 1 Sæt en kop på bakken.
- 2 Tryk på en opskrift, eller tryk på varmtvandsknappen. Lysdioden for dosering begynder at blinke.
- 3 Om nødvendigt kan man trykke på styrke-knappen for at indstille styrken for kaffe, mælk og chokolade.
- 4 Tryk på knappen start dosering.

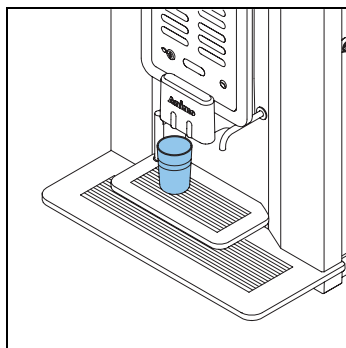

4.6 Start dosering af kander

- 1 Sæt nøglen ind i låsen til kander.
- 2 Drej nøglen for at aktivere kandefunktion.
- 3 Drej bakken væk.
- 4 Sæt en kande på drypbakken.
- 5 Tryk på en opskrift, eller tryk på varmtvandsknappen.
- 6 Om nødvendigt kan man trykke på styrke-knappen for at indstille antallet af kopper til 1 kande.
- 7 Tryk på knappen start dosering.

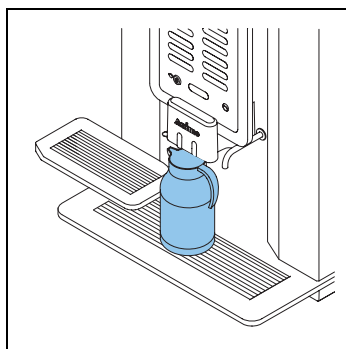

4.7 Stop dosering af kopper eller kander

- 1 Tryk på stop-knappen.



Forsigtighed tilrådes

Man må ikke tage koppen eller kanden væk. Hele cyklusen skal først være færdig.

4.8 Påfyldning af bønnekanister.

- 1 Hvis nødvendigt, låses afdækningen på bønnekanisteret op.
- 2 Fjern afdækningen (A).
- 3 Fyld bønnekanisteret op.
- 4 Kom først bønnerne i den smalle del, og derefter i den brede del af bønnekanisteret.
- 5 Sæt afdækningen (A) tilbage på plads.
- 6 Hvis nødvendigt, låses afdækningen igen på bønnekanisteret.

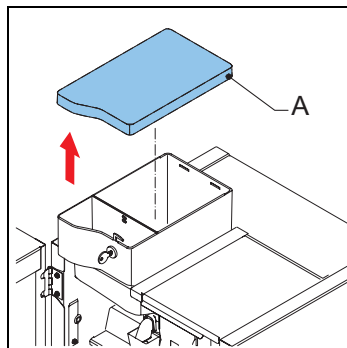

4.9 Opfyldning af kanistere med instantprodukter

- 1 Luk maskinens dør op.
- 2 Vend kanisterens udløb op (A).
- 3 Løft kanisteren ud af holderen og træk den fri af rotoren (B).

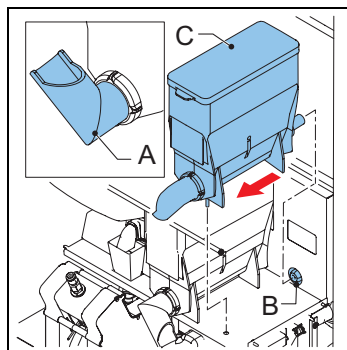

- 4 Fjern afdækningen (C).
- 5 Fyld instantkanisteren. Pas på ikke at overfylde kanisteren med instantpulver.
- 6 Sæt afdækningen tilbage på plads.
- 7 Sæt kanisteren i holderen.
- 8 Sørg for, at kanisteren griber fat med stiften korrekt på plads i hullet.
- 9 Vend kanisterens udløb ned (A).
- 10 Luk maskinens dør.

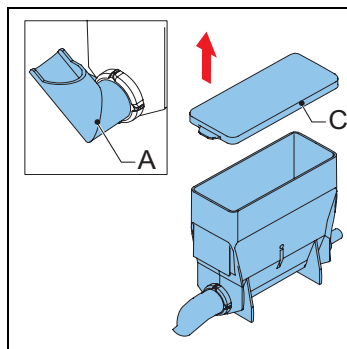

4.10 Brug af mønt-mekanismen (ekstraudstyr)

- 1 Sæt en kop på bakken.
- 2 Tryk på en opskrift, eller tryk på varmtvandsknappen.
- 3 Læg det rigtige pengebeløb i. Lysdioden for dosering begynder at blinke, når der er lagt nok penge i.
- 4 Tryk på styrke-knappen for at sætte styrken.
- 5 Tryk på knappen start dosering.

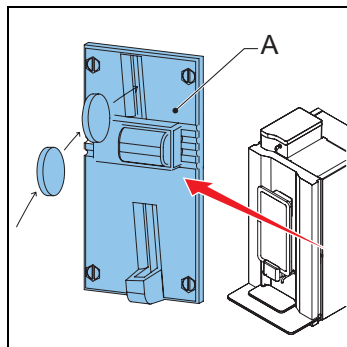

4.11 Brug af mønt-veksleren (ekstraudstyr)

- 1 Sæt en kop på bakken.
- 2 Tryk på en opskrift, eller tryk på varmtvandsknappen.
- 3 Læg det rigtige pengebeløb i (A). Lysdioden for dosering begynder at blinke, når der er lagt nok penge i.
- 4 Tryk på styrke-knappen for at sætte styrken.
- 5 Tryk på knappen start dosering.
- 6 Om nødvendigt tages returpengene ud af maskinen (B).

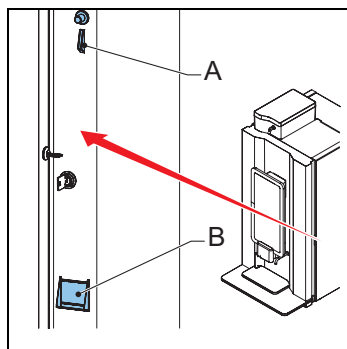

5 Vedligeholdelse

5.1 Regørings- og desinfektionsmidler



ADVARSEL

- Brug ikke andre rengøringsmidler med mindre det er godkendt af Animo.
- Kom ingen af maskinens dele i opvaskemaskinen bortset fra instantkanisterne.
- Tør kanisteren omhyggeligt før den sættes tilbage i maskinen.

Formål	Produkt	Bemærkninger
Rengøring af blander	Kafferenser	vare nr. 49009
Rensemiddel til kaffebrygger	Rensetabletter	vare nr. 1001397

5.2 Rengøring

5.2.1 Daglig rengøring

Maskindele	Opvaskemaskinesikker	Se
Brygger	Nej	5.2.4
Blander	Nej	5.2.4
Skraldespand	Nej	5.2.7
Drypbakke	Nej	5.2.9

5.2.2 Ugentlig rengøring

Maskindel	Kan vaskes i opvaskemaskine	Se
Brygger	Nej	5.2.5 & 5.2.6
Blander	Nej	5.2.10
Udløb	Nej	5.2.13
Udvendigt og indvendigt	Nej	5.2.8

5.2.3 Månedlig rengøring

Maskindel	Kan vaskes i opvaskemaskine	Se
Bønnebeholder	Nej	5.2.11
Instantkanister	Ja	5.2.12

5.2.4 Sådan bruges skylle programmet

- 1 Åbn lågen til maskinen.
- 2 Tryk på skylleknappen (A) på kontrolpanelet inde i maskinen.
- 3 Luk lågen til maskinen.
- 4 Sæt en skål (min. 1,5 l) under udløbet.
- 5 Følg vejledningen på displayet.

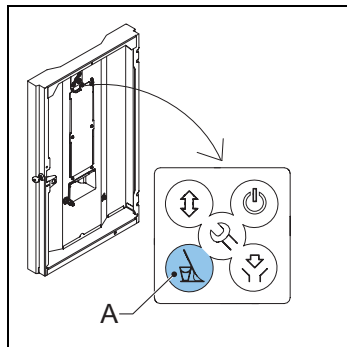

5.2.5 Bruger rengøringsprogrammet

- 1 Luk maskinens dør op.
- 2 Tryk på rengøringsknappen (A) i betjeningspanelet på siden af maskinen.
- 3 Følg instruktionerne på displayet.

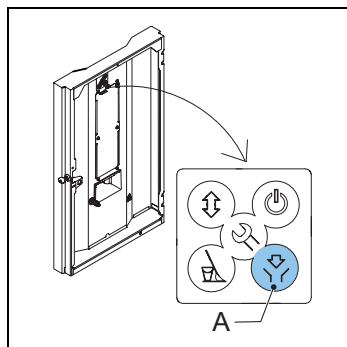

- 4 Fjern styreskinnen (B).
- 5 Kom rengøringsmidlet (C) i bryggeren.
- 6 Sæt styreskinnen (B) på plads.
- 7 Luk maskinens dør.
- 8 Placér en skål (min. 1,5 liter) under udløbet.

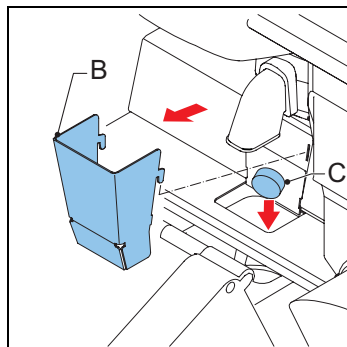

5.2.6 Rengør bryggeren.

- 1 Luk maskinens dør op.
- 2 Sluk for maskinen.
- 3 Fjern og rens kabinettet (A).
- 4 Fjern bønnekanisteret.
- 5 Gør bryggerens overflade ren med børsten.
- 6 Sæt kabinettet (A) tilbage på plads.

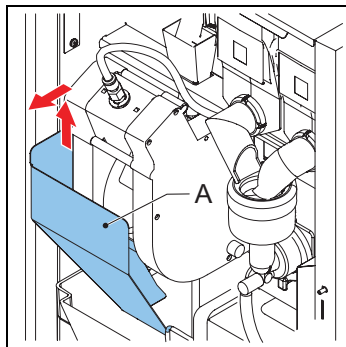

5.2.7 Rengør/tøm affaldsbøtterne

- 1 Luk maskinens dør op.
- 2 Løft udløbet.
- 3 Tag affaldsbøtten (C) ud.
- 4 Fjern afdækningen (A).
- 5 Rengør/tøm affaldsbøtterne (B og C).
- 6 Sæt skraldespandene på plads.
- 7 Sænk udløbet.
- 8 Luk maskinens dør.

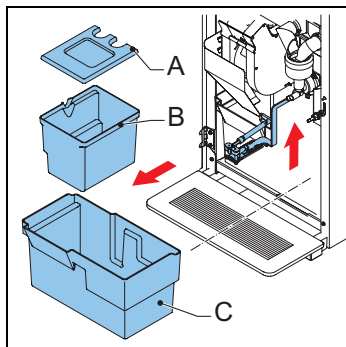

5.2.8 Rengøring af ydersiden og indersiden

- 1 Gør ydersiden og indersiden ren med en fugtig klud.

5.2.9 Rengøring/tømning af drypbakke

- 1 Fjern drypbakken (A) under maskinen.
- 2 Hvis nødvendigt fjernes drypbakkens slange.
- 3 Gør drypbakken ren.
- 4 Sæt drypbakkens slange tilbage på plads.
- 5 Placér drypbakken under maskinen.

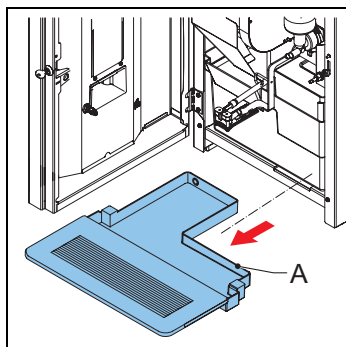

5.2.10 Rengøring af blanderen

- 1 Vend kanisterens udløb op.
- 2 Fjern udløbsslangen fra blanderen.
- 3 Drej den grønne monteringsring (C) mod uret.
- 4 Fjern blanderens hus (B).
- 5 Fjern blæseren (A) fra blanderen.
- 6 Drej igen den grønne monteringsring (C) mod uret.
- 7 Fjern monteringsringen.
- 8 Gør delene rene.

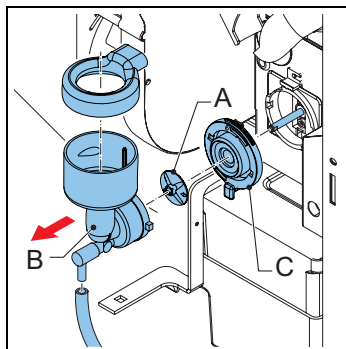

- 9 Fjern pulverbakken (D).
- 10 Gør pulverbakken rent og tør den.
- 11 Sæt pulverbakken tilbage på plads.

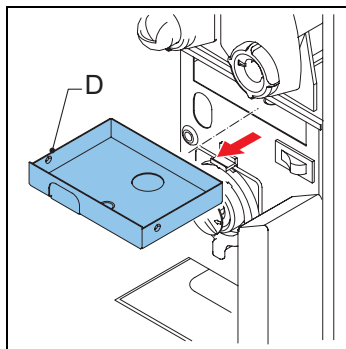

- 12 Sæt monteringsringen tilbage og drej den med uret, til den låses fast.
- 13 Sæt blæseren tilbage på blanderen. Sørg for, at blæseren griber fat i blanderen og låses på plads. Blanderens blæser må ikke røre ved den grønne monteringsring.
- 14 Sæt blanderhuset tilbage på plads.
- 15 Drej den grønne monteringsring med uret for at blokere blanderen.
- 16 Sæt udløbsslangen tilbage på plads.

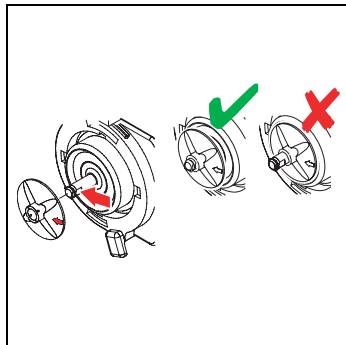

5.2.11 Rengøring af bønnekanister.

- 1 Luk forsyningen (A) til kværnen.
- 2 Fjern bønnekanisteret (B).
- 3 Fjern afdækningen (C).
- 4 Rens og tør kanisteret.

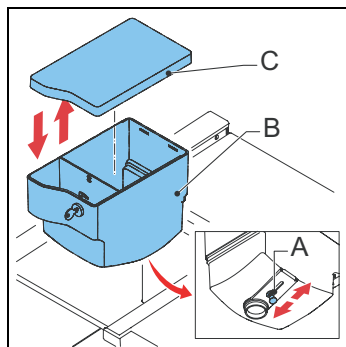

- 5 Rens kværnen (D) med børsten.

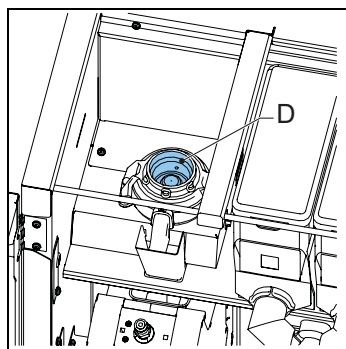

- 6 Sæt bønnekanisteret (B) på plads.
- 7 Sæt afdækningen (C) tilbage på plads.
- 8 Luk op for forsyningen (A) til kværnen.

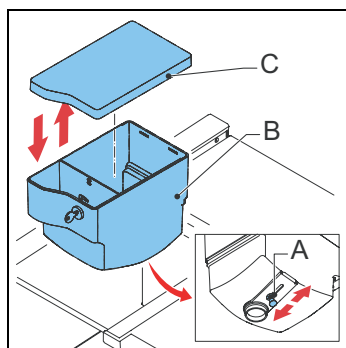

5.2.12 Rengøring af kanistere med instantprodukter

- 1 Luk maskinens dør op.
- 2 Vend kanisterens udløb (A) op.
- 3 Løft kanisteren ud af holderen og træk den fri af rotoren (B).

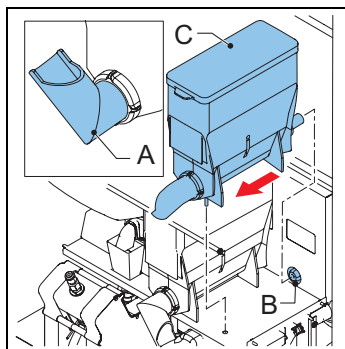

- 4 Fjern afdækningen (C).

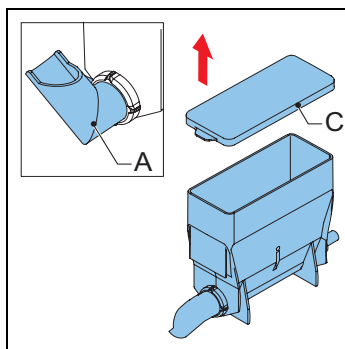

- 5 Gør kanisteren og dens dele rent.
- 6 Tør omhyggeligt delene.
- 7 Sæt afdækningen tilbage på plads.
- 8 Sæt kanisteren i holderen.
- 9 Sørg for, at kanisteren griber fat med stiften korrekt på plads i hullet.
- 10 Vend kanisterens udløb ned (A).
- 11 Luk maskinens dør.

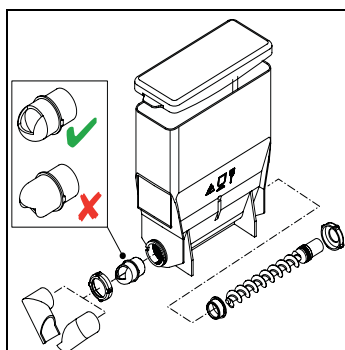

5.2.13 Rengøring af udløb

- 1 Luk maskinens dør op.
- 2 Fjern udløbets front (A), mens fligen holdes tilbage på forsiden.

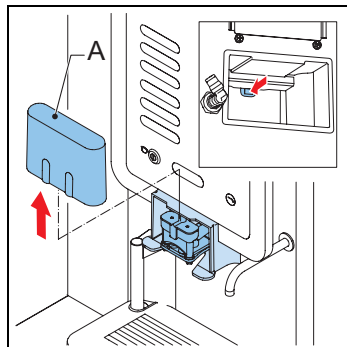

- 3 Fjern udløbets hus (B).
- 4 Rens udløbets hus.
- 5 Sæt udløbets hus tilbage på plads..
- 6 Sæt udløbets front tilbage på plads.

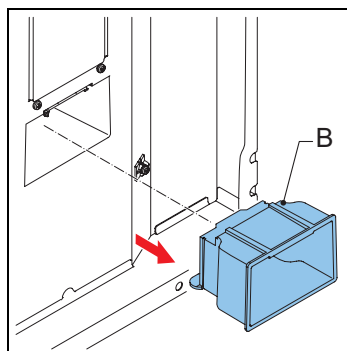

- 7 Fjern splitten (C) og drikudløbet (D) fra den forreste del af udløbsarmen (E).

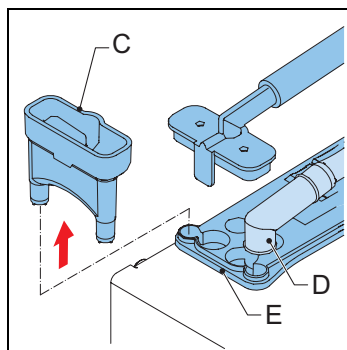

- 8 Fjern frontstykket fra udløbsarmen (F).
- 9 Gør delene rene.
- 10 Sæt udløbsslangerne tilbage på plads.

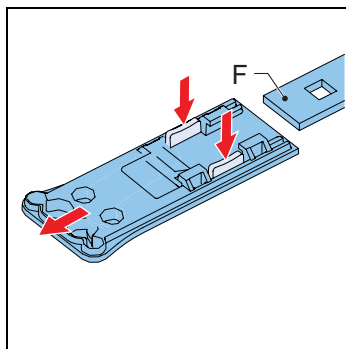

6 Problemløsning

6.1 Fejlmeddelelser

Problem	Mulig grund	Afhjælpning
E3 Påfyldningsfejl	Kedlen fyldes op for langsomt.	Kontrollér vandtrykket. Luk helt op for vandhanen på vandforsyningen. Kontrollér, om forsyningsslangen er klemt. Sluk og tænd for maskinen.
E5 Fejl i brygger	Fejl i brygger under start.	Sluk og tænd for maskinen. Kontakt forhandleren eller serviceteknikeren.
E6 Temperatur for høj	Fejl i temperatursensoren.	Kontakt forhandleren eller serviceteknikeren.
E5 Fejl i bryggermotor	Bryggerens motor overbelastet/blokeret.	Fjern bryggeren fra maskinen, gør den ren, og sæt den korrekt tilbage på plads. Sluk og tænd for maskinen. Brug børsten til at rengøre bryggeren. Kontakt forhandleren eller serviceteknikeren.
E8 Mixer 2 fejl	Blander 2 overbelastet/blokeret.	Fjern blanderen fra maskine, gør den rent og sæt den korrekt tilbage på plads. Sluk og tænd for maskinen.
E10 Ventil fejl	Ventil er overbelastet/blokeret.	Kontakt forhandleren eller serviceteknikeren.
E11 Fejl i ingrediensmotor	Ingrediensmotor overbelastet/blokeret.	Gør kanisterne rent. Sluk og tænd for maskinen.
E13 Mixer fejl	Brygger- og blandergruppe overbelastet.	Gør blanderens rotor rent. Sluk og tænd for maskinen.
E14 Prod. fejl	Ingrediensmotorens udløbsgruppe er overbelastet.	Gør kanisterne rent. Sluk og tænd for maskinen.
	Udløbets ventilgruppe er overbelastet.	Kontakt forhandleren eller serviceteknikeren.
E17 MDB-fejl	Der er ingen kommunikation mellem maskinen og MDB betalings-system.	Sluk og tænd for maskinen. Kontakt forhandleren eller serviceteknikeren.
E18 FET fejl i blandergruppe	Brygger- eller blandermotoren er stadig aktive.	Kontakt forhandleren eller serviceteknikeren.
E19 FET udløbsfejl	Ingrediensmotor, ventil eller blæsermotor afbryder ikke.	Kontakt forhandleren eller serviceteknikeren.
E20 Softwarefejl	Softwarefejl.	Sluk og tænd for maskinen. Kontakt forhandleren eller serviceteknikeren.

Problem	Mulig grund	Afhjælpning
E21 Timeout for kedel	Kedlen varmer ikke op.	Kontakt forhandleren eller serviceteknikeren.
E22 Timeout for brygger	Bryggeprocessen varer for længe.	Sluk og tænd for maskinen. Rens eller skyl maskinen. Kontakt forhandleren eller serviceteknikeren.
E23 Fejl i tilløbsventilen	Tilløbsventilen lækker.	Luk for vandhanen. Kontakt forhandleren eller serviceteknikeren.
E24 Fejl i brygger	Fejl i brygger under kaffebrugning.	Sluk og tænd for maskinen. Kontakt forhandleren eller serviceteknikeren.
E25 Fejl i strømningsmåler	Intet vandtryk. Vandtanken er tom (hvis relevant).	Kontrollér vandtrykket. Åbn vandforsyningen. Kontrollér vandslangen. Sluk og tænd for maskinen.
E26 Temperaturer for lav	Fejl i temperatursensoren.	Kontakt forhandleren eller serviceteknikeren.
E27 NTC lukning	Fejl i temperatursensoren.	Kontakt forhandleren eller serviceteknikeren.
E28 ingen NTC	Fejl i temperatursensoren.	Kontakt forhandleren eller serviceteknikeren.

6.2 Meddelelser på display

Problem	Mulig grund	Afhjælpning
Ude af drift Fylder boiler	Kedlen er stadig tom, fyldes ikke op eller fyldes op for langsomt.	Ingen handling er nødvendig.
Ude af drift Varmer boiler	Kedeltemperaturen er for lav, fordi der er brugt for meget vand.	Vent til kedeltemperaturen har nået det korrekte niveau.
Ude af drift Spildbakke fuld	Drypbakken er fuld.	Tøm drypbakken.
Ude af drift Skraldespand fuld	Skraldespand fuld	Tøm skraldespandene.
Ude af drift Skraldespand mangler	Skraldespand mangler.	Sæt skraldespandene på plads.
Ude af drift Åben dør	Døren er åben.	Luk døren, eller brug dørspalten.
Ude af drift standby	Maskinen er i standby.	Fjern standby-tilstanden i konfigurationsmenuen.
Luk døren	Døren er ikke lukket korrekt.	Luk døren.

6.3 Fejlfunktioner

Problem	Mulig grund	Afhjælpning
Maskinen fungerer ikke.	Sprængt sikring.	Kontrollér sikringerne.
	Maskinen er slukket.	Tænd for maskinen.
	Defekt kabel.	Kontrollér strømkablet.
Maskinen reagerer ikke.	Maskinen er i standby.	Afbryd standbytilstanden.
Produkterne smager dårligt.	Kanisteren er tom.	Fyld kanisteren.
	Kanisteren er ikke sat korrekt på plads.	Sæt kanisteren på plads.
	Kanisterens udløb er blokeret.	Gør kanisterens udløb rent.
	Kanisterens distributør fungerer ikke.	Kontrollér kanisterens distributør eller gør kanisteren rent.
	Forkert ingrediens.	Brug den korrekte ingrediens.
	Ingrediensen er størknet (klumpet).	Byt ingrediens ud.
	Blanderen er ikke gjort rent.	Gør blanderen rent.
	Ingrediensen er brugt op.	Byt ingrediens ud.
	Kedeltemperaturen er for lav.	Kontakt forhandleren eller serviceteknikeren.
	Ingrediensen er fugtig.	Kontrollér blæsersystemet, og udskift ingrediensen.

ANIMO

**Animo B.V.
Dr. A. F. Philipsweg 47
P.O. Box 71
9400 AB Assen
The Netherlands**

**Tel: +31 (0) 592 376376
Fax: +31 (0) 592 341751
E-mail: info@animo.nl**

www.animo.eu

